

MIT DINOSAURIER-WERKZEUGE AUF DER ÜBERHOLSPUR WERKSTATTPROGRAMM 2013

**DINO
SAURIER**
Blechbearbeitungs-Werkzeuge
www.dinosaurier-werkzeuge.de

**DINOSAURIER
WERKZEUGE
TRADING GMBH**

POSTADRESSE:
AUSSTELLUNG:
OSTERRADE 18A
21031 HAMBURG

TEL.: +49 040
18048983-0 (Ortstarif)
FAX: +49 040
18048983-11

Info@dinosaurier-
werkzeuge.de
[www.dinosaurier-
werkzeuge.de](http://www.dinosaurier-
werkzeuge.de)

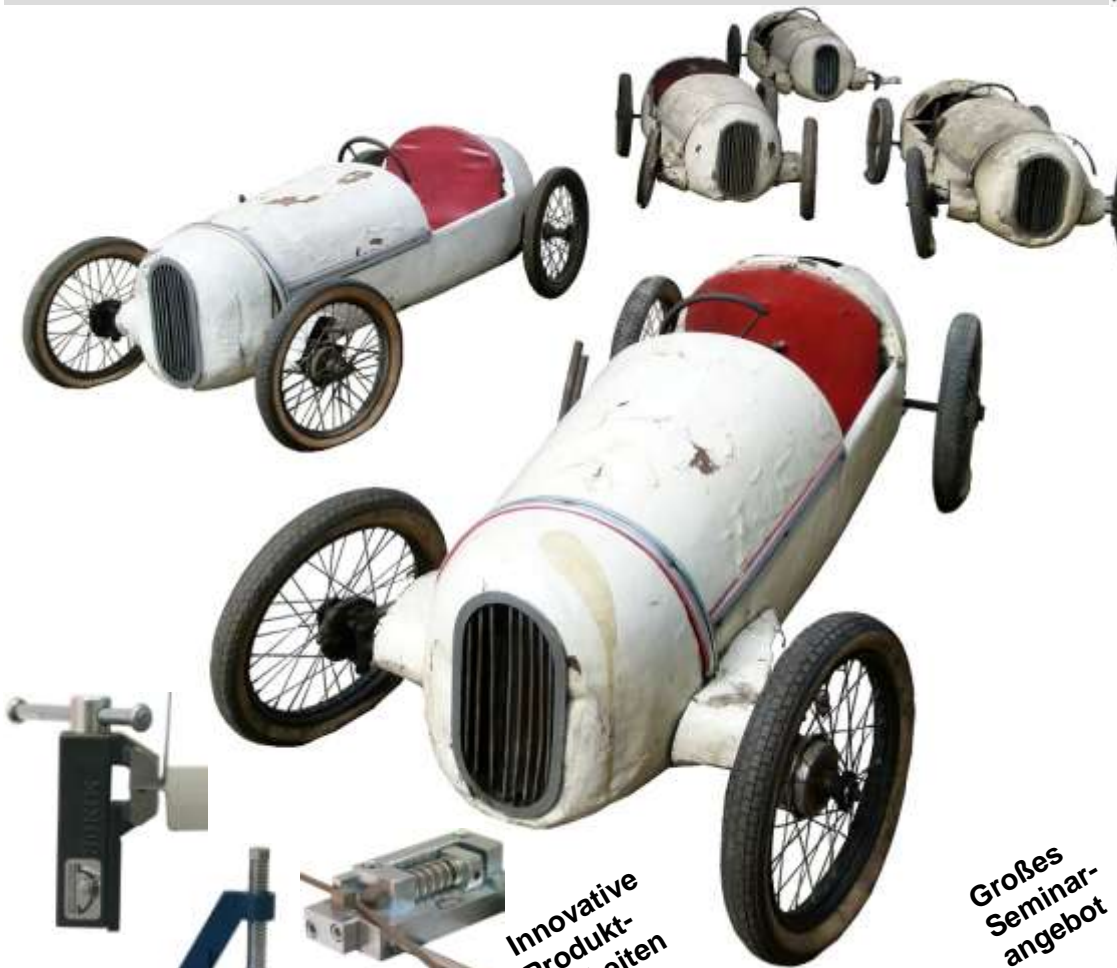

**Innovative
Produkt-
neuheiten**

**Großes
Seminar-
angebot**

**Professionelle
Umformtechnik**

**Komplette
Strahl-
technik**

**Moderner
Rost-und
Fahrzeug-
schutz**



yourmove
Gemeinnütziges
Bildungsnetzwerk
www.yourmove.de

**DINOSAURIER-
WERKZEUGE**
ist Premium-Förderer
von yourmove.
Großes Angebot an
Seminaren:
(Umformen,
Ausbeulen,
Rollenstrecken,
Rostschutz, Holz,
Sattler, etc.)
[www.yourmove-
akademie.de](http://www.yourmove-
akademie.de)



IHR SPEZIALIST FÜR DIE BLECHBEARBEITUNG UND STRAHLTECHNIK

Verkauf ausschließlich nach unseren AGB.
Irrtum und Preisänderungen vorbehalten.

Alle Gewichtsangaben und Masse nur Cirka-Werte.
Materialstärken beziehen sich auf Stahl-Tiefziehgüte DC 04.
Die in diesem Katalog verwendeten Texte und Abbildungen
sind urheberrechtlich geschützt. Jede Verwertung, auch
auszugsweise, bedarf der vorherigen schriftlichen Zustimmung
durch DINOSAURIER-WERKZEUGE. Den Katalog finden Sie
gerne im Internet zum Downloaden, Preise bitte abfragen.
Das DINOSAURIER-Programm umfasst noch viele weitere
Produkte und Produktgruppen. Wir freuen uns auf Ihre Anfrage

Ihr Fachhändler:

DINOSAURIER-PROFIL + YOURMOVE



ÜBER UNS

DINOSAURIER-WERKZEUGE entwickelt und vertreibt mittlerweile seit 19 Jahren Spezial-Blechumformungsartikel, sowie ein einmaliges Strahltechnikprogramm nebst Zubehör. Als einer der weltweit führenden Spezialisten für die Blechbearbeitung läßt das Programm sowohl für Semiprofis als auch Profis keine Wünsche offen. Unser Spezialgebiet wird laufend erweitert. Seminare rund um die Restaurierung runden das Thema ab.

Ein faires Preis-Leistungsverhältnis unserer Produkte empfinden wir als selbstverständlich. Preissteigerungen entstehen heutzutage durch den ständig ansteigenden Stahlpreis und teilweise wiederum durch Verbesserungen, welche Ihnen dann zugute kommen. Sollten Sie einen ähnlichen Artikel auch bei einem anderen Anbieter vorfinden, überzeugen Sie sich von der langjährig bewährten DINOSAURIER-Qualität! In unzähligen Berichten über unsere Produkte können Sie sich von deren Leistungsmöglichkeiten unserer Artikel überzeugen, z.B.: Oldtimer Markt, Heft 4/04 „Restaurierungsseminare“, Sonderheft 37 „Rollende Restaurierung“, 6/07 „Gute Vorsätze“, Heft 9/07 „Hoch hinaus“, Heft 12/07 „Hammerfest“, Heft 1/08 „Tief-Lieger, Heft 5/08 „Schluss mit muffig“, Heft 3/2010 „Kreisverkehr“ und Weitere. Wir verkaufen Ihnen nicht nur Produkte, sondern auch unser mittlerweile einmaliges Fachwissen, welches sich durch unser Engagement für die Aus-Fort-und Weiterbildung laufend erweitert. Testen Sie uns bitte!

**DINOSAURIER
WERKZEUGE
TRADING GMBH**

POSTADRESSE:
AUSSTELLUNG:
OSTERRADE 18A
21031 HAMBURG

TEL.: +49 040
18048983-0 (Ortstarif)
FAX: +49 040
18048983-11

Info@dinosaurier-
werkzeuge.de

FIRMENSITZ

DINOSAURIER-Werkzeuge liegt in der Osterrade 18a, 21031 Hamburg. Von hier können wir Sie noch besser bedienen. Von Hannover und Lübeck auf der A1 kommend nehmen Sie bitte die Ausfahrt Hamburg Billstedt und fahren dann auf der B5 Richtung Bergedorf. Nach ca. 2 km liegt linker Hand das Industriegebiet Lohbrügge. Wir bitten vor Ihrem Besuch um Ihre freundliche Voranmeldung, so dass Ihnen in jedem Fall der richtige Ansprechpartner zur Seite steht.



YOURMOVE

DINOSAURIER-WERKZEUGE ist Premium-Förderer des gemeinnützigen Ausbildungsnetzwerkes yourmove. DINOSAURIER-Werkzeuge fördert dadurch die Jugend und deren Ausbildung. Zudem werden durch die Unterstützung auch die Themen Tradition und Handwerk und das Engagement für ein neues Berufsbild des Fahrzeugrestaurators ermöglicht. Mehr Informationen erhalten Sie unter www.yourmove.de und www.yourmove-akademie.de



TOP-SEMINARE BEI DER YOURMOVE-AKADEMIE

Vor ca. 14 Jahren hatte Nikolas Aichele die Idee zu Seminaren rund um das Thema der Restaurierung und sprach Handwerkskammern für eine Zusammenarbeit an. Herausgekommen sind die bekannten Seminarreihen in der Weiterbildung. Seit Februar 2010 bietet die yourmove-Akademie in Hamburg, www.yourmove-akademie.de, viele flexible, auf den Anwender zugeschnittene Seminare an. Wochenend-und Abendseminare gewähren dem Seminarteilnehmer höchste Arbeitsflexibilität und sparen Kosten. Informationen können auch gerne bei DINOSAURIER-Werkzeuge abgefragt werden.



**UMFORM
TECHNIK**

FORMETAL + TIEFZIEHBLECH



FORMETAL-VARIUS: DAS SONDERMATERIAL ZUM EINFACHEN HERSTELLEN ALLER DREIDIMENSIONALER FORMEN

Perfekt per Hand verarbeitbare Wabenstruktur. Zum Erstellen, Abnehmen und Reparieren (z.B. Kunststoffteile) von Formen, einfach nur per Hand mit keinen oder geringen Hilfsmitteln.

-Formetal-Varius besteht aus Aluminium und ist, bei normaler Anwendung, nicht korrosiv und somit auch zur Verwendung in Außenbereichen geeignet. Es ist gegenüber einer normalen Wabenstruktur, wie Streckgitter etc., in beide Achsen dehnbar, nahezu ohne Einschnürung einer Achse. Zudem ist eine Längenausdehnung bis über 50% möglich, so dass daraus auch ein enormer Flächengewinn resultiert.

-Das Material lässt sich problemlos zusammenschieben und auseinanderziehen, Formen können so leicht abgenommen oder frei geformt werden. Die erarbeitete Form wird, trotz konstruktiver Löcher, vom menschlichen Auge erfasst. Ein Nachbessern der Form ist jederzeit möglich, da das Material mehrmals hin und her bewegt werden kann.

-FORMETAL-Varius kann mit vielen Materialien beschichtet werden, z.B. Glasfasermatten, Kunststoffe etc. Ganz ideal daher zum Unterbauen und Überbrücken von Schäden an Kunststoffteilen wie Stoßstangen etc. FORMETAL-Varius ermöglicht eine perfekte Formanpassung und trägt das aufzubringende Kunststoff. Mit einer Trennschicht versehen, kann es dann auch wieder entfernt werden.

-**FL 474 AL:** Breite 600 mm, Materialdicke 0,4/0,5 mm, enge Maschengröße von ca. 6x4 mm.

-**FL 608 AL:** Breite 1.000 mm, Materialdicke 0,8 mm, weitere Maschengröße von ca. 10x8 mm.

-Der Versand erfolgt immer aufgerollt, Falten und Unebenheiten, welche durch den Versand entstehen könnten, bitte einfach mit einem glatten Gegenstand ausrollen: Lieferung im Karton per UPS, größere Mengen liegend auf einer Palette.

Das Spezialmaterial für dreidimensionale Formen

| Typ | Artikel | Gewicht je Meter |
|-----------|---|------------------|
| FL 474 AL | FORMETAL-Varius LxBxD= 1.000x600x0,4/0,5 mm | 235 gr. |
| FL 608 AL | FORMETAL-Varius LxBxD= 1.000x1.000x0,8 mm | 500 gr. |

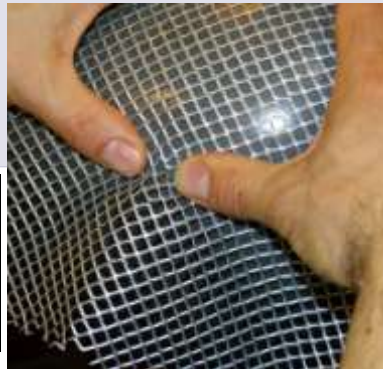

Einfachste Verarbeitung per Hand

TOP NEUHEIT

Auch für schwierige Formgebungen



DINOSAURIER-KAROSSERIE-TIEFZIEHBLECH

Das optimale Karosserieblech in Sonder-Tiefziehgüte DC 04 (ehemals ST1403/DD14A) für eine leichte und professionelle Blechumformung. Der Profi wählt diese Tiefziehgüte!

-Das DC 04 ist eine Sonder-Tiefziehgüte und extrem dehnbar. Somit ist das Blech für alle Umformarbeiten im Karosseriebau bestens geeignet. Das Blech erhält auch mein Kaltverformen keine Oberflächenrisse und kann mit einem Hammer auf einem Sandsack bearbeitet werden.

-Die Bleche werden geölt geliefert. Optimale Verarbeitung innerhalb von ca. 6 Monaten.

-Achten Sie bitte darauf, dass die Verpackungskosten bei dem Versand von Blech relativ hoch sind. Bestmöglicher Versand, um die Bleche möglichst nicht zu beschädigen, ist per Spedition liegend auf einer Palette. Daher möglichst größere Mengen bestellen oder Sammelbestellungen machen. Selbstverständlich liefern wir aber auch nur eine Tafel, wenn dies Ihrem Bedarf entspricht

-Bitte beachten Sie, dass das Tiefziehblech durch den Versand leichte Beulen bekommen kann oder etwas uneben wird, da es sehr weich ist.

-Gerne können Sie das Tiefziehblech auch bei uns in Hamburg abholen, wir bitten dann um Ihre freundliche Vorabbestellung um die Bleche vorbereiten zu können.



Unentbehrliches Verbrauchsmaterial für die Umformtechnik

| Typ | Artikel |
|-----------------|---|
| TZB 1411 TA-075 | Tafel Tiefziehblech 1.000x1.000x0,75 mm |
| TZB 1412 TB-075 | Tafel Tiefziehblech 1.000x2.000x0,75 mm |
| TZB 1417 TF-088 | Tafel Tiefziehblech 1.000x1.000x0,88 mm |
| TZB 1418 TG-088 | Tafel Tiefziehblech 1.000x2.000x0,88 mm |
| TZB 1422 TK-100 | Tafel Tiefziehblech 1.000x1.000x1,00 mm |
| TZB 1423 TL-100 | Tafel Tiefziehblech 1.000x2.000x1,00 mm |
| TZB 1424 TM-125 | Tafel Tiefziehblech 1.000x1.000x1,25 mm |
| TZB 1425 TN-125 | Tafel Tiefziehblech 1.000x2.000x1,25 mm |
| TZB 1426 TO-150 | Tafel Tiefziehblech 1.000x1.000x1,50 mm |
| TZB 1427 TP-150 | Tafel Tiefziehblech 1.000x2.000x1,50 mm |
| TZB 1430 TS-200 | Tafel Tiefziehblech 1.000x2.000x2,00 mm |
| TZB 1431 TT-200 | Tafel Tiefziehblech 1.000x2.000x2,00 mm |

Auch Zuschnitte 500x1.000 mm lieferbar!



Bitte spezielle Versandkostenliste abfragen

UMFORM TECHNIK

DINOSAURIER-STAUCH-STRECKGERÄTE



Erweiterung der DINOSAURIER-Stauch-Streck-Technik! Werkzeugbacken in neuer Industrie-Topqualität

- Günstige Hobbygeräte, anspruchsvolle Profimodelle und hochwertige Industriemaschinen zeichnen die DINOSAURIER-Stauch-Streck-Palette aus und dies alles zu günstigen Preisen!
- Tausendfach bewährt bei Profis und Semiprofis, in der Industrie, in Ausbildungsstätten und Handwerkskammern etc., weltweit täglich im Einsatz!
- Zum Herstellen von Radläufen, Fensterrahmen, Regenleisten, Türkanten, etc. Auch zur Verwendung auf blechgedeckten Dächern, im Werbungs-, Schiffs- und Flugzeugbau etc.
- Geringster Faltenwurf und Abdrücke auf dem Blech durch Verwendung der Spezialbacken
- Kombinationsmodelle (2 komplette Grundgeräte) zur Erleichterung der Arbeit, hoher Zeitersparnis und einfacher Handhabung. Kein Umbau der Werkzeuge mehr nötig, Verluste durch verlorene Teile unmöglich, schnelles Regulieren von Fehlern einfach, für 2 Personen gleichzeitig nutzbar! Viele Vorteile für geringe Zusatzkosten!

Für jede Anwendung die richtige Stauch-Strecktechnik, ob Semiprofi, Profi oder Industrie!



**TOP
NEUHEIT**



Stauchbewegung:

Durch Zusammenpressen gehen die Backen zueinander



Streckbewegung:

Durch Zusammenpressen gehen die Backen auseinander



Links: Neue DINOSAURIER-Industriequalität

Mitte: Bisherige DINOSAURIER Profiqualität

Rechts: Typische Hobbyqualität

Qualitativ sehr große Unterschiede, sogar optisch sichtbar

NEUHEIT: STAUCH-STRECKGERÄTE 155 MM STANDARD UND PROFI

Die neuen DINOSAURIER-Stauch-Streckgeräte für den Semiprofi und Profi

- Lieferung komplett, incl. Standgestell mit Fußbetätigung und ovalen Stauch- und Streckwerkzeugen
- Eine neuartige Konstruktion mit ovalen Werkzeugen für engere Radien und einer Fußbetätigung für komfortables Arbeiten. Leichte Kippstellung der Werkzeuge beim Zusammenpressen, somit nicht so optimal in der Anwendung wie z.B. das SG 1600 PAT8.
- Abmessungen LxTxH incl. Standgestell=910x420x1.180 mm, Gewicht ca. 32 kg
- Einlege-, Arbeitstiefe: 155 mm, Arbeitsraumhöhe ca. 60 mm
- Für Stahlblech bis ca. 1,2 mm, Alu bis ca. 1,7 mm (abhängig der Einlegetiefe).
- SG 1500 SPF: Standard-Modell für die gelegentliche Anwendung, Industriebacken nachrüstbar
- SG 1550 PPS9: Profimodell für hohe Ansprüche

In das SG 1500 SPF können auch die neuen DINOSAURIER- Profibacken in höchster Industriequalität nachgerüstet werden.

Die Top-Neuen DINOSAURIER-Geräte für Semiprofis und Profis

| | |
|--------------|---|
| Typ | Artikel Standard, 155 mm |
| SG 1500 SPF | Komplettgerät Standard, incl. Stauch-Streckwerkzeug |
| Typ | Artikel Profi, 155 mm |
| SG 1550 PPS9 | Komplettgerät Profi, incl. Stauch-Streckwerkzeug |

Neue ovale Stauch-Streckwerkzeuge:
In Standard- und Industriequalität
lieferbar, auch zum
Nachrüsten Ihrer
eigenen Maschine



SG 1500 SPF
SG 1550 PPS9 ähnlich



SG 1500 SPF
Lieferung incl.
fahrbarem
Standgestell mit
Fußbetätigung
SG 1550 PPS9 ähnlich

**UMFORM
TECHNIK**

Beachten Sie die
neuen
DINOSAURIER
Profi-Stauch-
Streckbacken in
Industriequalität!

**TOP
NEUHEIT**

STAUCH-STRECKGERÄTE HOBBY

STAUCH-STRECKGERÄTE HOBBY 1+2+3

Die Stauch-Streckgeräte für den Hobbyisten (Achtung: Reine Hobbygeräte!)

Übliche, einfache Qualität auf dem Markt mit höherem Verschleiß der Werkzeuge und relativ hoher Nacharbeit, sind den Profigeräten SG 200 P, SG 900 P und SG 1300 P weitaus unterlegen

- Absolut unschlagbar im Preis! Niedrigste jemals ausgewiesene Top-Preise!
- Abmessungen LxTxH: SG 010 SN1+SG 010 S=150x50x140 mm, SG 1200 S=450x65x400 mm.
- Gewichte Einzelgerät/Kombination: SG 010 SN1+SG 010 S=5,5/8,3 kg, SG 1200 S=20/39 kg
- Einlege-, Arbeitstiefen: SG 010 SN1+SG 010 S=25 mm, SG 1200 S=200 mm
- Für Stahlblech bis ca. 1,0 mm, Alu bis ca. 1,5 mm (abhängig der Einlegetiefe).

-SG 010 SN1: Einfachstes Hobby-Modell, mit kurzem Handhebel

-SG 010 S: Wie vor, jedoch verbesserte Version mit langem Handhebel

-SG 1200 S: Größtes Hobbygerät mit einmaliger Einlegetiefe von 200 mm!

-SG 015 SNK1+SG 015 SK+SG 1215 SK: Kombinationsmodelle mit 2 Stück Grundkörper (incl. 2 Handhebel) und je 1 Stück Stauch- und Streckgerät als optimale Ergänzung für das zügige und unkomplizierte Arbeiten. Kein Tauschen der Werkzeugeinsätze mehr nötig. Somit auch von 2 Personen gleichzeitig benutzbar, Werkzeugverluste durch Herunterfallen werden ausgeschlossen

In die Hobby-Stauch-Streckgeräte können auch die neuen DINOSAURIER- Profibacken in Industriequalität STB 1300 INN1 (Stauch) und STB 1320 OUN6 (Strecken) nachgerüstet werden. Standfüße und Verschleißteile siehe bitte Seite 7, großes Ersatz- und Verschleißteillager

Die günstigen Hobbygeräte für den Gelegenheitsanwender

Niedrigste
jemals
ausgewiesene
Top-Preise!

| Typ | Artikel Hobby1, 25 mm |
|-------------|---|
| SG 010 SN1 | Komplettgerät Hobby1, incl. Stauch-Streckwerkzeug |
| SG 015 SNK1 | Kombinationsmodell Hobby1, 2 vollwertige Geräte |

| Typ | Artikel Hobby2, 25 mm |
|-----------|---|
| SG 010 S | Komplettgerät Hobby2, incl. Stauch-Streckwerkzeug |
| SG 015 SK | Kombinationsmodell Hobby2, 2 vollwertige Geräte |

| Typ | Artikel Hobby3, 200 mm |
|------------|---|
| SG 1200 S | Komplettgerät Hobby3, incl. Stauch-Streckwerkzeug |
| SG 1215 SK | Kombinationsmodell Hobby3, 2 vollwertige Geräte |

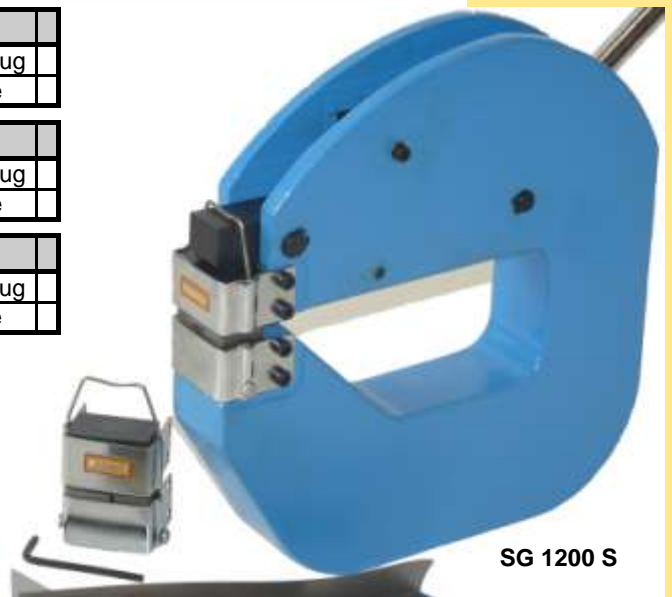

SG 1200 S



SG 010 S
SG 010 SN1 ähnlich



SG 015 SK
SG 015 SNK1 ähnlich,
auch SG 1215 SK lieferbar

**Ideales
Arbeiten!
Kombinations-
modelle**
2 vollwertige Geräte!
1 Gerät incl.
Stauchwerkzeug
1 Gerät incl.
Streckwerkzeug



SG 1200 S
auf optionalen
Standfuß mit
Fußbetätigung
SF 295 FB2
Siehe Seite 7

**UMFORM
TECHNIK**

STAUCH-STRECKGERÄTE PROFI

STAUCH-STRECKGERÄTE 25+70+205 MM TOPVERSIONEN PROFI 1+2+3 ORIGINALE VON DINOSAURIER-WERKZEUGE, DEUTSCHE QUALITÄT NEUE BACKEN IN OPTIMALER INDUSTRIEQUALITÄT!

Die idealen Stauch-Streckgeräte für den Profi und häufigen Anwender!

NEU: Lieferung jetzt mit den neuen DINOSAURIER-Profibacken in unschlagbarer Industriequalität!

- Unschlagbar im Preis! Robuste Werkstattversionen, tausendfach eingesetzt, auch in Ausbildungsstätten und der Industrie. Höchster Standard: Die DINOSAURIER Profi-Versionen sind auch verwendbar unter extremen Bedingungen (in Schulen, auf Baustellen, mehrere Anwender etc.).
- LxTxH: SG 200 P=150x50x140 mm, SG 900 P=150x65x120 mm, SG 1300 P=500x65x460 mm
- Gewichte Einzelgerät/Kombination: SG 200 P=5,7/8,5 kg, SG 900 P=6,4/9,3 kg, SG 1300 P=23,8/47,2 kg
- Einlege-, Arbeitstiefen: SG 200 P=25 mm, SG 900 P=70 mm, SG 1300 P=205 mm
- Für Stahlblech bis ca. 1,4 mm, Alu bis ca. 1,9 mm (abhängig der Einlegetiefe).
- SG 200 P:** Kleinste Profiversion 25 mm, auch für den dauerhaften Einsatz geeignet. Beste Herstellungsweise durch Guss-Einspritzverfahren. Dadurch auch langfristig, gleichbleibend formstabil!
- SG 900 P:** Wie vor, jedoch mit 70 mm Arbeitstiefe für tiefere Aufgaben und ideal für die Dachklempnerbranche, auch ideal für Steghöhen mit 45 mm
- SG 1300 P:** Größte Profiversion mit einmaliger Arbeitstiefe von 205 mm
- SG 215 PK+SG 915 PK+SG 1315 PK:** Kombinationsmodelle mit 2 Stück Grundkörper (incl. 2 Handhebel) und je 1 Stück Stauch- und Streckgerät als optimale Ergänzung für das zügige und unkomplizierte Arbeiten. Kein Tauschen der Werkzeugeinsätze mehr nötig. Somit auch von 2 Personen gleichzeitig benutzbar, Werkzeugverluste durch Herunterfallen werden ausgeschlossen
- Bauklempner:** Bitte zu dem SG 200 P oder SG 900 P einen zweiten Handhebel, EH 245 P, bzw. EH 945 P-41 dazu bestellen, für den Einsatz als Stauch-Streckzange in freier Hand auf dem Dach

Neue
Profibacken
in Industrie-
qualität!

Großes
Verschleiß- und
Ersatzteillager

Unentbehrlich für jeden Semiprofi oder Profi

| | |
|-------------|---|
| Typ | Artikel Profi1, 25 mm |
| SG 200 P | Komplettgerät Profi1, incl. Stauch-Streckwerkzeug |
| SG 215 PK | Kombinationsmodell Profi1, 2 vollwertige Geräte |
| Typ | Artikel Profi2, 70 mm |
| SG 900 P | Komplettgerät Profi2, incl. Stauch-Streckwerkzeug |
| SG 915 PK | Kombinationsmodell Profi2, 2 vollwertige Geräte |
| Typ | Artikel Profi3, 205 mm |
| SG 1300 P | Komplettgerät Profi3, incl. Stauch-Streckwerkzeug |
| SG 1315 PK | Kombinationsmodell Profi3, 2 vollwertige Geräte |
| Typ | Artikel Zubehör |
| EH 245 P | Spezialhandhebel für Freihandbedienung SG 200 P |
| EH 945 P-41 | Spezialhandhebel für Freihandbedienung SG 900 P |

EH 945 P-41
Spezialhand-
hebel für
SG 900 P



SG 900 P+1300 P im Einsatz



SG 200 P



SG 1300 P

EH 245 P
Spezialhandhebel
für SG 200 P



SG 900 P



SG 915 PK, auch SG 215 PK+SG 1315 PK lieferbar

Ideales Arbeiten! Kombinations- modelle

- 2 vollwertige Geräte
- 1 Gerät incl. Stauchwerkzeug
- 1 Gerät incl. Streckwerkzeug

**UMFORM
TECHNIK**

STAUCH-STRECKGERÄTE + ZUBEHÖR



ZUBEHÖR FÜR STAUCH-STRECKGERÄTE, AUCH FREMDGERÄTE

Das optimale, tausendfach bewährte DINOSAURIER-Zubehör Ihr Stauch-Streckgerät

- STB 1300 INN1+STB 1320 OUN6: Die neuen Profibacken in unschlagbarer Industriequalität
- ST 1400 INN1+ST 1420 OUN6: Die kompletten Ersatzboxen für alle 25 mm-Geräte (auch Fremdgeräte) ob Hobby oder Profi, beinhalten die neuen Profibacken in Industriequalität.
- ST 1450 INN11+ST 1470 OUN16: Die kompletten Ersatzboxen für alle 70+200 mm-Geräte (auch Fremdgeräte) ob Hobby oder Profi, beinhalten die neuen Profibacken in Industriequalität.
- SF 260 HVU2: Der neue Top-universelle Standfuß für viele Geräte für die Handbedienung
- SF 290 FB1+SF 295 FB2: Die Standgestelle mit Fußbetätigung für alle Stauch-Streckgeräte

Die neuen Profiwerkzeuge in Industriequalität für Ihre Stauch-Streckgeräte

| Typ | Artikel Zubehör |
|---------------|--|
| STB 1300 INN1 | Ersatzbacken Stauch incl. Kleinteile für alle Geräte |
| STB 1320 OUN6 | Ersatzbacken Streck incl. Kleinteile für alle Geräte |
| ST 1400 INN1 | Stauchwerkzeug (Box) komplett für 25 mm-Geräte |
| ST 1420 OUN6 | Streckwerkzeug (Box) komplett für 25 mm-Geräte |
| ST 1450 INN11 | Stauchwerkzeug (Box) komplett für größere Geräte |
| ST 1470 OUN16 | Streckwerkzeug (Box) komplett für größere Geräte |
| SF 260 HVU2 | Standfuß höhenverstellbar, universal |
| SF 290 FB1 | Standfuß mit Fußbetätigung für 25-70 mm Geräte |
| SF 295 FB2 | Standfuß mit Fußbetätigung für große Stauch-Streckg. |

ST 1450 INN11
ST 1470 OUN16
ähnlich



SF 290 FB1
SF 295 FB2
ähnlich

ST 1400 INN1
ST 1420 OUN6
ähnlich



SF 260 HVU2



STB 1300 INN1
neue Industriebacken



STB 1320 OUN6
neue Industriebacken



ST 1400 INN1
ST 1420 OUN6
ähnlich

Top-neue Stauch-
Streckbacken in
Industriequalität

DAS NEUE DINOSAURIER STAUCH-STRECKGERÄT PROFI MIT RUNDEN WERKZEUGEN! GROSSE ARBEITSTIEFE VON 130 MM ORIGINAL VON DINOSAURIER-WERKZEUGE, DEUTSCHE QUALITÄT

Das neue, ideale Profi-Industriemodell mit runden Backen. Äußerst robuste professionelle Konstruktion, dadurch auch Arbeiten im tieferen Blechbereich leicht möglich.

- Unschlagbar im Preis! Massive Werkstattversion für robustes Arbeiten
- Für Stahlblech bis ca. 1,2 mm, Alu bis ca. 1,6 mm
- Große Einlege,-Arbeitstiefe von 130 mm, zum Arbeiten auch inmitten eines Bleches!
- Gewicht 28 kg, LxTxH incl. Handhebel = 660x95x260 mm.
- SG 1600 PAT8: Kompletgerät, incl. rundem Stauchwerkzeug, rundem Streckwerkzeug und speziellem Abkantpresswerkzeug
- GG 1650 PAT8: Grundgerät komplett mit Handhebel (ohne Werkzeug) zum Komplettieren oder Nachrüsten Ihres Stauch-Streckgerätes zum Kombinationsmodell

Neue, günstige
Kunststoffbacken
in Vorbereitung

Top professionelles
und robustes Gerät,
günstiger als ein
Handformer

Top professionelle Maschine mit runden Werkzeugen!

| Typ | Artikel |
|--------------|--|
| SG 1600 PAT8 | Kompletgerät 150 mm, incl. Stauch,-Streck-+ Abkantw. |
| GG 1650 PAT3 | Grundgerät einzeln ohne Werkzeug |



Größere Modelle
auf Anfrage

Stauchwerkzeug
im Einsatz, bei
SG 1600 PAT1
beinhaltet



Abkantwerkzeug
im Einsatz, bei
SG 1600 PAT1
beinhaltet

UMFORM
TECHNIK

STAUCH-STRECKGERÄTE + ZUBEHÖR



**STAUCH-STRECKZANGE 45 MM INDUSTRIE, GEWICHT NUR 3,8 KG!
NEUE HIGH-TECH-ZANGE AUS ALU, NOCH BESSER!
ORIGINALE VON DINOSAURIER-WERKZEUGE, DEUTSCHE QUALITÄT**

- NEU!** Die perfekte DINOSAURIER-Stauch-Streckzange für den Profi und die Industrie
Neue leichte und handliche Version, somit optimal für den Einsatz als Handzange auf dem Dach
- Die optimalen runden Industrie-Werkzeugeinsätze sind auch für große Blechstärken geeignet.
 - Große Backenöffnung zum Durchschieben von höheren Materialien
 - Schnelles und einfaches Wechseln der Werkzeugeinsätze durch Spezialverschraubung
 - LxTxH = 800x60x120 mm. Für Weichblech bis ca. 1,0 mm, Alu bis ca. 1,5 mm
 - Gewicht:** Einzelgerät 3,8 kg, Kombination 7,1 kg.
 - SG 1000 ZGN:** Einzelzange mit Stauch-und Streckwerkzeug
 - SG 1015 ZGNK:** Kombinationsmodell (2 Zangen) als optimale Ergänzung für das zügige und unkomplizierte Arbeiten. Kein Tauschen der Werkzeugeinsätze mehr nötig. Somit auch von 2 Personen gleichzeitig benutzbar, Werkzeugverluste durch Herunterfallen werden ausgeschlossen
 - GZ 1300 SG:** Zum Nachrüsten Ihrer bestehenden Stauch-Streckzange zum Kombinationsmodell
 - ESG 1095 WZHS2:** Vordere Werkzeughalter aus Stahl lieferbar für ein robusteres Arbeiten, z.B. von dickeren Blechen ab 0,7 mm zum Nachrüsten
 - SF 1500 SG:** Spezial-Standfuß mit Sonderadapter für den stationären Einsatz in Werkstätten oder auf dem Gerüst als festes Stauch-Streckgerät.

NEU!
Werkzeughalter
aus Stahl für
robustere
Arbeiten

**TOP
NEUHEIT**

Die neue TOP-Zange, unentbehrlich für jeden Profi und die Industrie

| Typ | Artikel |
|----------------|--|
| SG 1000 ZGN | Komplettzange, incl. Stauch+Streckwerkzeug |
| SG 1015 ZGNK | Kombinationsmodell 2 vollwertige Zangen |
| | |
| GZ 1300 SG | Grundzange komplett, ohne Werkzeug |
| ESG 1095 WZHS2 | Werkzeughalter vorne aus Stahl, je |
| SF 1500 SG | Spezialstandfuß mit Adapter |



SG 1000 ZGN
Foto ähnlich



SG 1000 ZGNK
Foto ähnlich

Ideales Arbeiten!
Kombinationsmodell
SG 1015 ZGNK:
 2 vollwertige Zangen
 1 Gerät incl. Stauchwerkzeug
 1 Gerät incl. Streckwerkzeug

Standfuß mit
Spezialadapter
SF 1500 SG
Bild mit Zange



Speziell verstärkte
und langlebige
Werkzeugeinsätze für
2,0 mm Stahlblech !

ZUBEHÖR FÜR STAUCH-STRECKGERÄTE PROFI

Die massiven, runden DINOSAURIER-Industriewerkzeuge für Ihr Stauch-Streckgerät

- Die runden, massiven Industrie-Stauch- (ST 3010 IN) und Streckwerkzeuge (ST 3020 OU), finden z.B. Einsatz in der DINOSAURIER-Stauch-Streckzange SG 1000 ZG/ZGN.
- Günstigste Industriewerkzeuge für präzises, einfaches Arbeiten
- Bedingt durch die kleine und stabile Bauform können auch enge und kleine Bleche bis 2,0 mm problemlos bearbeitet werden.
- Die Nutzung ist ebenso möglich in Ihre eigenen Maschinen, wie Pressen, kraftbetriebenen Formern, Pullmax oder alle Maschinen, welche sich im Hub einstellen lassen.

Die Profiausstattung für Ihre Stauch-Streckmaschine

| Typ | Artikel |
|------------|-----------------------------------|
| ST 3010 IN | Stauchwerkzeug Industrie komplett |
| ST 3020 OU | Streckwerkzeug Industrie komplett |

Kunststoffwerkzeuge
in Vorbereitung



ST 3010 IN

ST 3020 OU



Nutzen Sie die
Werkzeuge auch
in Ihren eigenen
Maschinen

**UMFORM
TECHNIK**

DINOSAURIER-SICKENMASCHINEN

Erweiterung der DINOSAURIER-Sickenmaschinen-Technik!

- DINOSAURIER-Sickenmaschinen für den Kfz.-Klempner SM 095 SP7+SM 100 SA+SM 180 SPG1+SM 600 PPH+SM 700 PPS5 und für den Bauklempner SM 190 BSP1.
- SM 180 SPG1+SM 600 PPH+SM 700 PPS5: Massive Geräte, dadurch auch Bearbeitung von dicken Materialien möglich (Verstärkung der Maschinen für dickere Bleche leicht möglich)
- Kfz.-Sickenmaschinen mit großer Einlegetiefe (450+610 mm) auch für Vorkriegswagen, Lkw und Busse geeignet. Zum Herstellen von Aussteifungs- und Verbindungssicken aller Art in flache und gewölbte Bleche, wie Bodenbleche, Türen, Hauben, etc.
- Mit einer Maschine Sicken einfahren, Bleche absetzen, abkanten und schneiden
- Führungsschiene lieferbar für die exakte Führung von langen und geraden Sicken

Für jeden Anwender die richtige Sickenmaschine!

Viele neue
Komplettversionen
lieferbar

Profimodelle
nochmals
verbessert und
größer!

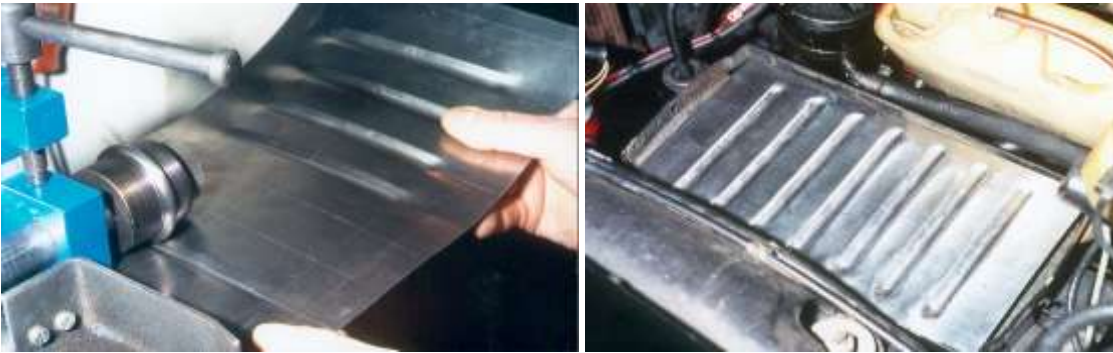

NEUHEIT: SICKENMASCHINE AUS GUSS FÜR BAUKLEMPNER

Die neue DINOSAURIER-Sickenmaschine aus Guss für den Bauklempner mit 200 mm Arbeitstiefe!

- Lieferung komplett, incl. 4 Stück Walzenpaaren und massiver Anschlagplatte
- Einfache aber robuste Ausführung für die gelegentliche Anwendung
- Untere Welle in der Waagrechten verschiebbar über Spezial-Excentermechanismus
- Abmessungen LxTxH=630x250x500 mm, Gewicht ca. 48 kg ohne Walzenpaare
- Einlege,- Arbeitstiefe: 200 mm, Arbeitsraumhöhe ca. 60 mm
- Für Stahlblech bis ca. 1,2 mm, Alu bis ca. 1,7 mm (abhängig der Einlegetiefe).
- SM 190 BSP1: Standard-Sickenmaschine aus Guß, incl. 4 Stück Walzenpaaren
- WA 191 SMBS1: 8 Stück zusätzliche Walzenpaare lieferbar. Bitte Infos bei Bedarf anfordern
- SF 500 UNV4: Universalstandgestell fahrbar mit 3 Rollen zum Aufbau der SM 190 BSP1 (Kippgefahr beim Bewegen und starker Nutzung beachten, daher besser fest arretieren). Kann auch für viele andere Geräte und Maschinen verwendet werden. Auflageplatte 515x220 mm, incl. 4 Gewindebohrungen

TOP
NEUHEIT

SM 190 BSP1
auf optionalem
Standgestell
SF 500 UNV4

Die neue DINOSAURIER-Bauklempnersickenmaschine!

| Typ | Artikel Bauklempner-Sickenmaschine |
|--------------|---|
| SM 190 BSP1 | Bauklempnerversion 200 mm, ohne Walzenpaare |
| WA 191 SMBS1 | Diverse Walzenpaare für SM 190 BSP1 |
| SF 500 UNV4 | Universalstandgestell fahrbar |

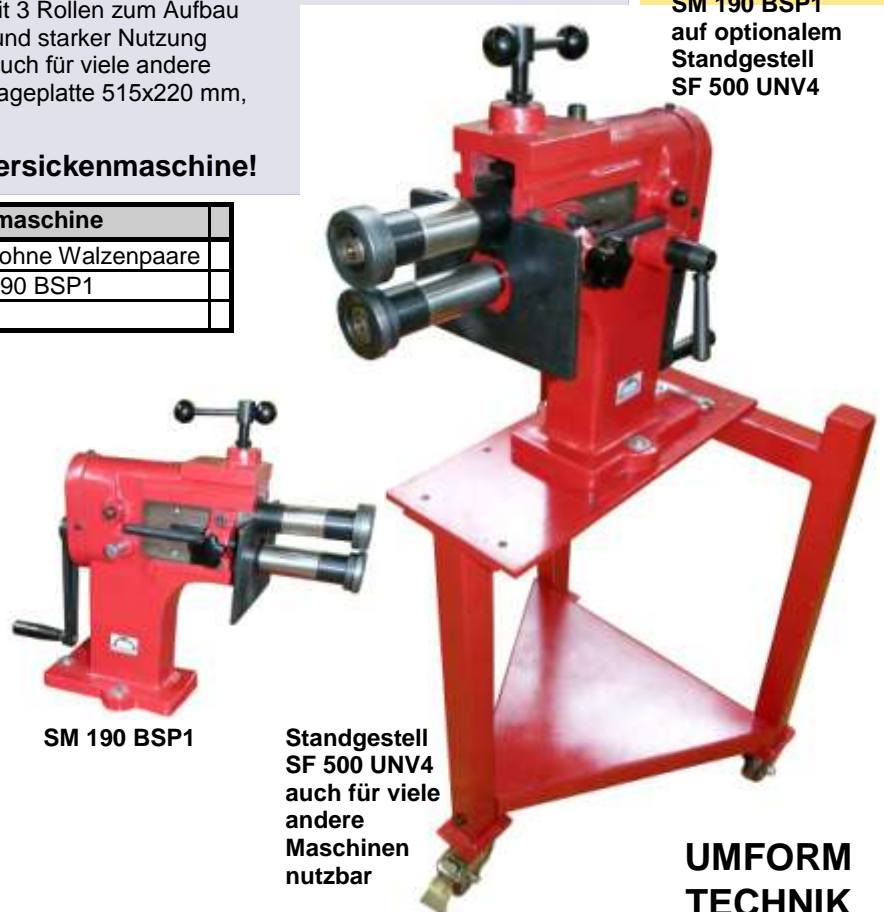
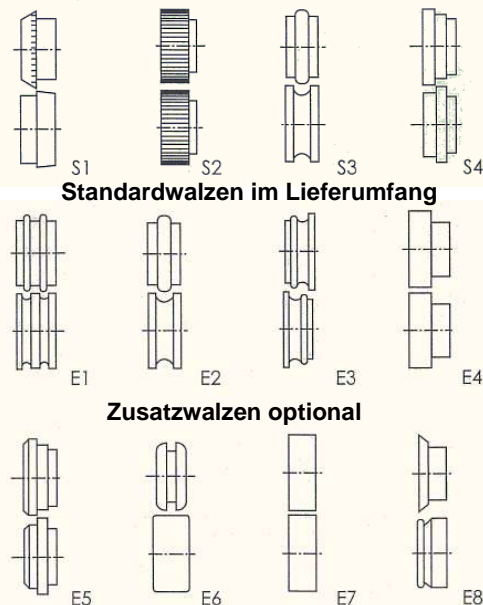

UMFORM
TECHNIK

SICKENMASCHINEN HOBBY+STANDARD

SICKENMASCHINEN FÜR KFZ-KLEMPNER 450 MM

Die super-günstigen Sickenmaschinen für den Semiprofi und Profi, unschlagbar im Preis!

- Große Einlege-/Arbeitstiefe von 450 mm für Bleche über 900 mm, Gewicht: Ab 23 kg incl. 7 Walzen
- Für Stahlblech bis 1,0 mm (Umbau auf stärkere Materialien möglich), SM 180 SPG1 für 1,2 mm
- SM 095 SP7**: Das einfachste Hobbymodell. Lieferung incl. 7 Walzenpaaren: 3 Stück Rundwalzenpaare, 3 Stück Absetz-/Abkantwalzenpaare und 1 Stück Blechschneidwalzenpaar (für Weichbleche).
- SM 100 SA**: Stark verbesserte und etwas massivere Hobby-Konstruktion gegenüber der SM 095 SP7, incl. Abdeckung der Zahnräder und Laufbuchsen. Lieferung incl. 7 Walzenpaaren: 3 Stück Rundwalzenpaare ca. 7/10/13 mm (Höhe jeweils ca. 3 mm), 3 Stück Absetz-/Abkantwalzenpaare (Höhe ca. 1/2/6 mm) + 1 Stück Blechschneidwalzenpaar (für Weichbleche).
- SM 180 SPG1**: Neue Standard-Sickenmaschine aus Guss, dadurch viel stabiler als die anderen Modelle. Randbereich der Einlegenut nochmals verstärkt. **Top neue, verbesserte Konstruktion!**
- SF 189 SMG**: Solides Standgestell für SM 180 SPG1 mit Bodenplatte, Bodenbefestigung anzuraten
- SF 480 NO**: Standfuß für SM 095 SP7 und SM 100 SA, Bodenbefestigung nötig.
- AFS 050 SAB+AFS 050 SBM1** Die Führungsschienen empfehlen sich bei allen Sickenmaschinen zum Herstellen von perfekten, langen und geraden Sicken.

Als weitere Ergänzung dieser Sickenmaschinen kann auch das Profi-Sickenmaschinen-Zubehör dazu gekauft werden, Datenblatt bitte anfragen. Gerne machen wir Ihnen ein Komplettangebot!

Die idealen Sickenmaschinen für den Gelegenheitsanwender!

| Typ | Artikel Hobbyversion1 |
|--------------|--|
| SM 095 SP7 | Hobbyversion 1, incl. 7 Stück Walzenpaaren |
| Typ | Artikel Hobbyversion2 |
| SM 100 SA | Hobbyversion 2, incl. 7 Stück Walzenpaaren |
| Typ | Artikel Standardversion |
| SM 180 SPG1 | Standardversion 3, incl. 6 Stück Walzenpaaren |
| SF 189 SMG | Standgestell für Sickenmaschine SM 180 SPG1 |
| Typ | Zubehör für Sickenmaschinen |
| | Unterschiedliche Sickenwalzenpaare auf Anfrage |
| PW 040 SM | Paar Walzenrohlinge |
| AFS 050 SAB | Führungsschiene Hobby für SM 095 |
| AFS 050 SBM1 | Führungsschiene für alle Modelle |
| SF 480 NO | Standfuß mit abschraubbarem Standkreuz |
| SF 490 SM4 | Standgestell universal für Sickenmaschinen |



SM 100 SA
Mit alter Führungsschiene

SM 095 SP7



BW 036 SM



PW 040 SM

AW 033 SM

Viel Zubehör und
zusätzlich
Walzenpaare
lieferbar. Bitte
Datenblatt
anfordern

AKW 035 SM
Zum Aufkanten
von Kanten auf
90°, z.B. für
seitliche Auf-
börtelungen an
Kotflügeln etc.



SHW 037 SM
Zum Ausschlichten
von Aufkantungen
90° (Anwendung
nach AKW 035 SM)



Sicherheitsabdeckung
der Antriebsräder
SM 100 SA+SM 180 SPG1

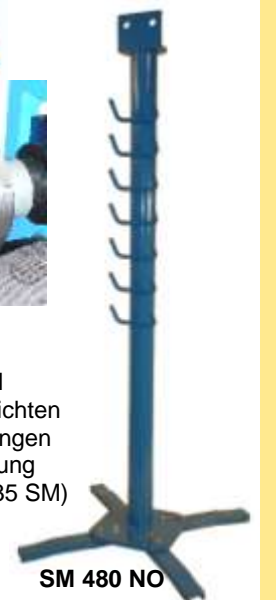

SM 480 NO

UMFORM
TECHNIK

SICKENMASCHINEN AUTO PROFI

SICKENMASCHINEN STANDARD+PROFI NEUE GROSSE VERSIONEN ORIGINALE VON DINOSAURIER-WERKZEUGE!

Die neuen, robusten Sickenmaschinen mit riesiger Einlegetiefe für gehobene Ansprüche!

Neue, nochmals verbesserte Ausführungen mit verbesserter Grundausstattung!

-Lieferung komplett incl. Standgestell, speziell entwickelter Führungsschiene

-Neue spezielle Drehspindel zum Anheben der oberen Welle, Sicherheits-Abdeckung der Zahnräder

-Große Arbeitstiefe von 610 mm (SM 700 PPS5=620 mm) für Bleche über 1.200 mm.

-Für Stahlblech bis ca. 1,3 mm, Alu bis ca. 2,0 mm (Umbau auf stärkere Materialien möglich)

-LxTxH = 910x180x450 mm. Höhe mit Standfuß ca. 1.420 mm

-**SM 600 PPH**: Neue Standard-Profiversion incl. 1 Rollenhalter und 1 Stück Rundaufstellwalzenpaar. Auch noch größere Modelle (914 und 1.067 mm Einlegetiefe) lieferbar, bei Bedarf bitte anfragen. Modelle für die gelegentliche Anwendung. Für den Dauerbetrieb bitte die SM 700 PPS5 wählen.

-**ESM 610 MO1**: Motorset für SM 600 PPH zum selbst anflanschen (dann ohne CE-Zulassung)

-**EWP 620 RW1**: Rundwalzenpaar 3,18 mm (1/8"). Weiterhin lieferbar: 4,76 mm (3/16"), 6,35 mm (1/4"), 7,94 mm (5/16"), 9,53 mm (3/8"), 12,7 mm (1/2"), 15,88 mm (5/8"), 19,05 mm (3/4"), 25,4 mm (1")

-**EWP 630 AK1**: Abtrepp-/Kastenwalzenpaar 3,18 mm (1/8"). Weiterhin lieferbar: 4,76 mm (3/16"), 6,35 mm (1/4"), 7,94 mm (5/16"), 9,53 mm (3/8"), 12,7 mm (1/2"), 19,05 mm (3/4"), 25,4 mm (1")

-**EWP 640 AS1**: Absetzwalzenpaar 1,59 mm (1/16"). Weiterhin lieferbar: 2,29 mm (0,09"), 3,18 mm (1/8"), 4,76 mm (3/16"), 6,35 mm (1/4")

-**EWP 650 AB1**: Abkantwalzenpaar 45°

-**SM 700 PPS5**: Neue Profiversion elektrisch betrieben. Riesiges, eigenes Walzenprogramm

Robuste Werkstattmodelle für den Profi!

Weitere
Walzenpaare in
Entwicklung

TOP
NEUHEIT

| Typ | Artikel |
|-------------|---|
| SM 600 PPH | Sickenmaschine 620 mm, Standard-Profi |
| ESM 610 MO1 | Motorset für Sickenmaschine SM 600 PPH |
| EWP 620 RW1 | Rundwalzenpaar 3,18 mm (1/8") |
| EWP 630 AK1 | Abtrepp-/Kastenwalzenpaar 3,18 mm (1/8") |
| EWP 640 AS1 | Absetzwalzenpaar 1,59 mm (1/16") |
| EWP 650 AB1 | Abkantwalzenpaar 45° |
| Typ | Artikel |
| SM 700 PPS5 | Sickenmaschine 620 mm, Profi incl. Standgestell |

Motorset
ESM 610 MO1,
ev. auch für andere
Maschinen einsetzbar



EWP 620 RW1



EWP 630 AK1



EWP 640 AS1



EWP 650 AB1



SM 600 PPH
SM 700 PPS5 ähnlich



SM 600 PPH mit
angebautem Motor
ESM 610 MO1
SM 700 PPS5 ähnlich



Rundaufstell-
walzenpaar in
Lieferumfang
der SM 600
PPH enthalten

Neue verbesserte
Versionen mit
größerer Einlegetiefe
und mehr Zubehör!

UMFORM
TECHNIK

GLÄTTHAMMER + ROLLENSTRECKEN

POLIER-UND GLÄTTHAMMER SOLO UND KOMBINATION MIT ROLLENSTRECKMASCHINE

Sehr handliche und leichte Polier-und Glätthammer zum Nacharbeiten von engen Radien und stark verformten Blechen wie Lampentöpfe etc. Keine CE-Zulassung! Dürfen daher innerhalb der EU nicht eingesetzt werden (auch nicht in der Kombination PGRM 550 SP4).

-Leicht gebaute Konstruktionen in Hobbyausführungen für den Gelegenheitsanwender. Typische US-Amerikanische Formen, Glätthammerpistole auch einzeln nutzbar.

-**PGH 500 SP2:** Polier-und Glätthammer auf Standgestell, 875-1.350 1/min (Umdrehungen/Minute), Öffnungshöhe ca. 10 cm, Zustellung in mehreren Stufen manuell einstellbar, Auslösung über Fußventil, 3 unterschiedliche Einsätze Radius ca. 2,54+5,08+7,62, Luftverbrauch ca. 3,5-7 bar, Glätthammerpistole auch herausnehmbar, Arbeitstiefe 500 mm, Arbeitsraumhöhe max. 395 mm, Gewicht 23,5 kg

-**PGRM 550 SP4:** Kombination Polier-und Glätthammer mit Rollenstreckmaschine. Daten von Polier-und Glätthammer ähnlich wie PGH 500 SP2. Rollenstreckmaschine Arbeitstiefe 520 mm, Arbeitsraumhöhe von 395 mm, für Bleche bis 0,75 mm, Lieferung incl. 3 Stück unteren Formrollen

Die idealen Treibhilfen für kleine gerundete Bleche, äußerst günstig!

| Typ | Artikel |
|--------------|---|
| PGH 500 SP2 | Polier-und Glätthammer |
| PGRM 550 SP4 | Kombination Polier-und Glätthammer mit Rollenstreckmaschine |



Höhen-
verstellung
Glätthammer



Detail
Glätthammer
PGRM 550 SP4



Detail
Rollenstreck-
maschine
PGRM 550 SP4



PGRM 550 SP4

**TOP
NEUHEIT**



PGH 500 SP2



Einzel-
nutzung
Glätt-
hammer-
pistole

Erweiterung der DINOSAURIER-Rollenstreckmaschinen-Technik! Neue Modelle, neue Spezial-Industrierollen!

-Zum Herstellen von allseits gewölbten Blechen, konkav und konvex, flach und sehr rund. Hauben, Kotflügel, Türen, Dächer, Scheinwerfer etc. oder auch Runddächer und von Blech-Hausdächern. Weiterhin zum Herstellen von Schiffsplanken, Flugzeugteilen, Skulpturen, Ritterrüstungen, etc.

-Eine Verstärkung der Maschinen für größere Materialstärken ist leicht möglich, da einfach verstärkbare Schweißkonstruktionen! Auch Gussversionen lieferbar. Maschinen aus Stahl haben in der heutigen Zeit jedoch keine Nachteile gegenüber Versionen aus Guss, da mit der Verarbeitung von Tiefziehblech i.d.R. kein so hoher Druck benötigt wird und die Maschinen fast nur noch zum Schlichten genutzt werden.

-Achtung: Mit Hobbyformrollen können keine perfekten Bleche erstellt werden!

-Bausätze und Fertigmodelle aller Variationen lieferbar. Auch noch weitere Ausführungen im Programm, bitte anfragen.

-Die neuen, unteren DINOSAURIER-Formrollen revolutionieren die Rollenstreckmaschinenteknik. Lieferbar sind unterschiedliche Spezial-Kunststoffrollen deutscher Produktion, welche ein streifenfreies, perfektes Arbeiten ermöglichen. Zudem werden Fehlerquellen im Schlichten auch für Semiprofis nahezu ausgeschlossen.

Die richtige Rollenstreckmaschine von DINOSAURIER, ob für den Semiprofi oder Profi

Neue Industrie-
Formrollen aus
Spezial-Kunststoff in
unterschiedlichen
Materialien und Härten
lieferbar!

Zum Hineintreiben von großen Karosserieteilen empfiehlt es sich eine Unterkonstruktion herzustellen. Diese wird traditionell aus Holz gefertigt, setzt jedoch gute Kenntnisse voraus. Die neuere und einfachere Methode ist die Abformung alter Teile mit FORMETAL-Variis. Dieses wird dann mit Harzen und/oder Glasfaser verstärkt. In diese Konstruktion kann dann das Blech hineingetrieben werden. Dabei handelt es sich um eine einfache und schnelle Methode, welche auch von Semiprofis angewendet werden kann.



Beachten Sie die neuen
Rollenstreck-Seminare
www.yourmove-akademie.de



Das ideale FORMETAL-
Varius zum Herstellen
dreidimensionaler Formen

**UMFORM
TECHNIK**

ROLLENSTRECKMASCHINEN HOBBY

MULTI-UMFORMSTATION HOBBY FÜR DEN GELEGENTHEITSANWENDER. DAS MULTI-TALENT ZUM STAUCHEN, STRECKEN, GLÄTTEN UND TREIBEN VON BLECH

- Arbeitstiefe der Rollenstreckmaschine ca. 800 mm für Bleche über 1.600 mm (somit auch geeignet für Türhäute etc.). Arbeitsraumhöhe ca. 470 mm, Einstellung der unteren Formrollen über Handrad
- Lieferung incl. 7 Stück schmalen Formrollen (Breite ca. 50 mm). Bedingt durch die geringe Breite der Formrollen, somit auch für kleinere Teile anwendbar (z.B. Motorräder etc.)
- Für Stahlblech bis ca. 1,0 mm, Alu bis ca. 1,6 mm, Verstärkung des Rahmens möglich
- RMU 810 ST2:** Komplettausstattung mit Rollenstreckmaschine Hobby incl. 7 Stück Hobby-Formrollen, Stauch-Streckgerät Hobby 200 mm (SG 1200 S), Standtisch mit Fußbetätigung für Stauch-Streckgerät, Ledersandsack, Holzhammer, Amboss
- SF 860 RMU:** Standgestell komplett, incl. Rundteller für Ledersandsack, Aufnahme für Amboss und Fußbetätigung für Stauch-Streckgerät. Für Eigenkonstruktion oder zum Aufbau eines Profimodelles nutzbar

Ideal für beengte Platzverhältnisse und flexibles Arbeiten an einem Platz

| Typ | Artikel |
|--------------------|---|
| RMU 810 ST2 | Multi-Umformstation Hobby komplett incl. SG 1200 S |
| SF 860 RMU | Standgestell für Multi-Umformstation Hobby komplett |

Die komplette Umformstation Hobby, auch mit Profiwerkzeugen umrüstbar

Fotos: RMU 810 ST2

Die Blechstation für beengte Platzverhältnisse

Lieferung incl. Stauch-Streckgerät Amboss, Ledersandsack LS 200 SP1 und Holzhammer HH 255 SH2

ROLLENSTRECKMASCHINE HOBBY, GRÖSSTE HOBBYMASCHINE!

- Die große Maschine mit der optimalen Arbeitstiefe für alle Bleche.**
- Einfache, neue Hobbyversionen für den Gelegenheitsanwender, optisch und konstruktiv den Profi-Rollenstreckmaschinen von Seite 15 und marktüblichen Rollenstreckmaschinen ähnlich
- Für Stahlblech bis ca. 1,0 mm, Alu bis ca. 1,6 mm (Verstärkung möglich)
- Durch Anbringen von Industriescharnieren oder Dornen an der hinteren Stahlkonstruktion ist auch eine Wandmontage möglich. Das Gerät kann dann nach Gebrauch weggeklappt werden und nimmt somit keinen Platz weg.
- RM 121 SPC-5:** Standgerät Hobby mit großer Einlege/Arbeitstiefe von 1.080 mm für Bleche über 2.000 mm, komplett incl. aller Kleinteile, Standgestell, FußEinstellung des Arbeits-Druckes und Schnellhebelmechanismus, 5 Stück untere Formrollen, Ledersandsack LS 200 und Holzhammer HH 255 SH2, zum restlichen Zusammenbau (Aufbau leicht möglich da alle Teile geschraubt, kann später auch verschweißt werden), LxTxH=1.430x745x1.795, Gewicht ca. 120 kg
- RM 221 SPB-5:** Wie RM 121 SPC-5, jedoch ohne Rahmenprofile (auch ohne Spindelgehäuse außen, siehe bitte Foto)
- DF 560-566 SP:** Standard-Formrollen für Hobbyisten und die gelegentliche Anwendung. Typische, einfache Herstellungsform, dadurch keine perfekte Oberfläche (kann in Eigenarbeit nachpoliert werden)

Die große Hobbymaschine für den gelegentlichen Einsatz

| Typ | Artikel: Rollenstreckmaschinen Hobby |
|---------------------|--|
| RM 121 SPC-5 | Standgerät incl. 5 Stück Hobby-Formrollen |
| RM 221 SPB-5 | Teilbausatz incl. 5 Stück Hobby-Formrollen |

| Typ | Formrollen Standard breite Ausführung |
|------------------|---|
| DF 560 SP | Standard breite Größe, rundeste Form „47 mm“ |
| DF 561 SP | Standard breite Größe „55 mm“ |
| DF 562 SP | Standard breite Größe „75 mm“ |
| DF 564 SP | Standard breite Größe „220 mm“ |
| DF 566 SP | Standard breite Größe, flachste Form „1.000 mm“ |



DF 560 SP

DF 564 SP

DF 566 SP

RM 121 SPC-5

Standgerät Hobby Lieferung incl. Ledersandsack LS 200 und Holzhammer HH 255 SH2

TOP NEUHEIT

Größtes Hobbymodell

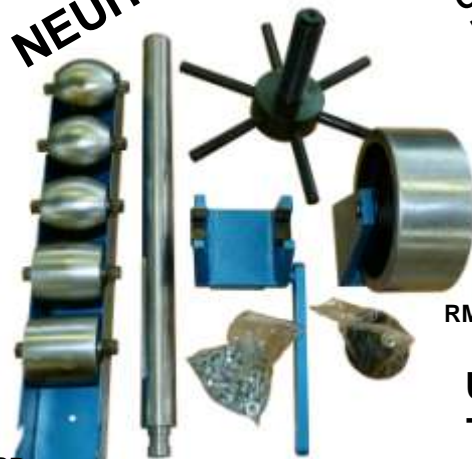

RM 122 SPB-5

UMFORM TECHNIK

ROLLENSTRECKMASCHINEN

ROLLENSTRECKMASCHINEN STANDARD+PROFI NEUE EXTREM VERSTÄRKTE MODELLE MIT SCHÖNER GERUNDETER FORM

Ideale Abmessungen und verstärkte Standgeräte. Verbesserte Konstruktion

- Komplett incl. aller Kleinteile, Standgestell, untere Formrollen, Ledersandsack und Holzhammer zum restlichen Zusammenbau (Aufbau leicht möglich da alle Teile geschraubt).
- Schwerere Modelle mit schönem, geschwungenem Rahmenprofil
- Einlege/Arbeitstiefe ca. 700 mm für Bleche über 1.400 mm (somit auch geeignet für Türhäute etc.). Arbeitsraumhöhe ca. 506 mm.
- Für Stahlblech bis ca. 1,2 mm, Alu bis ca. 1,7 mm,
- Einstellung der unteren Formrollen über Fußkurbel
- Durch das Anbringen von Scharnieren an der Rückseite können die Maschinen an eine Wand geschraubt oder geschweißt und nach Gebrauch immer weggeklappt werden
- RM 720 SPB3:** Standardmodell mit 5 Stück unteren Formrollen, ideales Einsteigermodell zum besten Preis-Leistungsverhältnis (vielfach getestet, auch in Seminaren), Gewicht ca. 126 kg, LxTxH = 955x732x1.546 mm
- RM 800 PPS8:** Wie RM 720 SPB3, jedoch als Profiausführung



**TOP
NEUHEIT**

RM 720 SPB3
RM 800 PPS8
ähnlich

RM 720 SPB3
ideales und
günstiges
Einsteigermodell

Schön geformt und ideal zum Herstellen mittelgroßer Bleche

| | |
|-------------|---|
| Typ | Artikel: Standgerät Standard |
| RM 720 SPB3 | Standgerät incl. 5 Stück Hobby-Standard-Formrollen, verstärkte Ausführung, ideales Einsteigermodell |
| Typ | Artikel: Standgerät Profi |
| RM 800 PPS8 | Standgerät incl. 4 Stück Profi-Formrollen, verstärkte Ausführung |

NEUHEIT: MASSIVE ROLLENSTRECKMASCHINE PROFI

Die neue DINOSAURIER-Rollenstreckmaschine für riesige und massive Ansprüche!

- Schwere und sehr massiv gebaute Stahlkonstruktion
- Riesiger Arbeitsraum: Arbeitstiefe 1.140 mm!, Arbeitsraumhöhe 950 mm!, für die größten Bleche
- Lieferung incl. 4 Stück obere Standard-Rollenräder (1 Stück zum Rollenstrecken und zum Absetzen mit der entsprechenden unteren Formrolle und 3 Stück zum Einfahren unterschiedlich breiter Sicken mit den entsprechenden unteren Formrollen) und 10 Stück untere Standard-Formrollen (6 Stück unterschiedlicher Radien zum Rollenstrecken, 1 Stück zum Absetzen und 3 Stück zum Einfahren von Sicken)
- Komplette Ausstattung: Oberes Rollenrad um 90° drehbar, oberes Rollenrad leicht austauschbar, untere Formrollen ebenfalls bis 90° drehbar durch Spezialkonstruktion, somit in alle Richtungen arbeitbar, spezieller Schnellhebemechanismus für die unteren Formrollen, Vorrichtung zum Anheben per Stapler oder Kran, Schnellanhebekonstruktion für das Standgestell, Lochbohrungen an Standfüßen zum Befestigen im Boden.

Die Top-Neue DINOSAURIER-Rollenstreckmaschine für massive Aufgaben!

| | |
|--------------|--------------------------------|
| Typ | Artikel: Standard-Profiversion |
| RM 1200 NPP8 | Standard-Profiversion |



Einsatz der unteren Absetzformrolle

Leichtes Herausnehmen der unteren Formrollen



**TOP
NEUHEIT**



10 Stück untere Formrollen

**UMFORM
TECHNIK**

ROLLENSTRECKMASCHINEN

ROLLENSTRECKMASCHINE PROFI ORIGINALE VON DINOSAURIER-WERKZEUGE, DEUTSCHE QUALITÄT

Die große Profi-Maschine mit der optimalen Arbeitstiefe für alle Bleche

- Große Einlege/Arbeitstiefe von 1.040 mm, für Bleche über 2.000 mm.
- Für Stahlblech bis ca. 1,2 mm, Alu bis ca. 1,9 mm (Verstärkung der Konstruktion möglich für die Anwendung dickerer Bleche), Gewicht ca. 140 kg, LxTxH = 1.320x680x1.790 mm
- Lieferung der Grundgeräte incl. oberem Industrie-Rollenrad aus Werkzeugstahl mit gerundeten Kanten für ein kratzfreies, optimales Ergebnis (somit können alle unteren Formrollen unterschiedlicher Güte problemlos eingesetzt werden), für den dauerhaften Einsatz in Restaurierungswerkstätten, Schulen etc.
- Durch Anbringen von Industriescharnieren oder Dornen an der hinteren Stahlkonstruktion ist auch eine Wandmontage möglich. Somit wegklappbar nach Gebrauch und nimmt keinen Platz weg.
- Industrieformrollen (besser Industrie2) auch zum Auspolieren von Alu etc. einsetzbar
- RM 120 NSV1:** Profi-Standgerät incl. Standgestell, Spindel/Stempel, FußEinstellung des Arbeitsdruckes, Schnellmechanismus, seitliche Einstellmöglichkeit der unteren Formrollen, oberes Industrierollenrad, oberes Rollenrad um 90° drehbar, Ablageblech für Formrollen, jedoch ohne untere Formrollen, LxTxH=1.320x680x1.790, Gewicht ca. 140 kg
- RM 220 NBV1:** Profi-Teilbausatz wie RM 120 NSV1, jedoch ohne Rahmenprofile, vorgesehen für eine Einlege/Arbeitstiefe von 1.040 mm (größer und kleiner möglich für eigene Konstruktion, sei es aus Gründen der Optik, der Größe oder der Steifigkeit). Ideal zum Geld sparen, perfekt für Ihre individuelle Konstruktion. Sie kaufen lediglich den Stahl für den Rahmen dazu. Zusätzlich erhalten Sie vermaßte Zeichnungen für die Konstruktion eines Standgerätes.
- BF 560-567 FN:** Industrie-Formrollen aus Werkzeugstahl für den Profi im Dauergebrauch.
- BF 560-567 FNN4:** Die Industrierollen für gehobene Ansprüche, auch für die Flugzeugindustrie geeignet. Bestmögliche Herstellungsmethode (CNC-gefertigt, gestrahlt, geschliffen, gehärtet und perfekt auspoliert) für Profis und die Industrie. Optimal auch zum Auspolieren von Alu etc. (z.B. im Rennwagenbau). Preise bei Bedarf bitte anfragen.
- Weitere Formrollen und Zubehör finden Sie auf Seite 16**

Für jeden Einsatz und jede Werkstatt die richtige Rollenstreckmaschine
Komplettangebot mit Ihren Wunsch-Formrollen bitte abfragen

| Typ | Artikel: Rollenstreckmaschinen Profi |
|-------------|--|
| RM 120 NSV1 | Standgerät Profi ohne untere Formrollen |
| RM 220 NBV1 | Teilbausatz Profi ohne untere Formrollen |

| Typ | Formrollen Industrie breite Ausführung |
|-----------|---|
| BF 560 FN | Industrie breite Größe, rundeste Form „47 mm“ |
| BF 561 FN | Industrie breite Größe „55 mm“ |
| BF 562 FN | Industrie breite Größe „75 mm“ |
| BF 563 FN | Industrie breite Größe „120 mm“ |
| BF 564 FN | Industrie breite Größe „220 mm“ |
| BF 565 FN | Industrie breite Größe „500 mm“ |
| BF 566 FN | Industrie breite Größe, flachste Form „1.000 mm“ |
| BF 567 FN | Industrie breite Größe, ganz flach zum Schlichten |



RM 120 NSV1
Standgerät Profi
zzgl. 4 Stück
Industrieformrollen
Foto ähnlich



BF 560 FNN4



BF 561 FNN4



BF 562 FNN4



BF 563 FNN4



BF 564 FNN4



BF 565 FNN4



BF 566 FNN4

NEU! Jetzt auch
Gussmodelle
lieferbar

Profigeräte
Lieferung incl.
Ledersack
und Holzhammer



RM 220 NBV1,
Teilbausatz Profi
zzgl. 4 Stück
Industrieformrollen

Neue Industrie-
Formrollen aus
Spezial-Kunststoff in
unterschiedlichen
Materialien und Härten
lieferbar!

Fotos:
BF 560-
566 FNN4
BF 560-
566 FN
ähnlich

UMFORM
TECHNIK

ROLLENSTRECKMASCHINEN TEILE

EINZELTEILE PROFI FÜR ROLLENSTRECKMASCHINEN ORIGINALE VON DINOSAURIER-WERKZEUGE, DEUTSCHE QUALITÄT

Erweitern Sie Ihre DINOSAURIER-Rollenstreckmaschine oder statten Sie Ihre vorhandene alte Rollenstreckmaschine neu aus. Die neue DINOSAURIER-Formrollengeneration ist da!

- AN 425 SF+AN 525 BF: Spezial-Aufnahmen für untere Formrollen
- BN 430 SF+BN 530 BF: Ablagebleche zum Anschrauben für untere Formrollen
- RFN 540 RMNN4: Industrie-Rollenrad2 aus Spezialstahl für höchste Anforderungen. Beste Herstellungsmethode (zusätzlich zur Version1 CNC-gefertigt, geschliffen, gestrahlt, perfekt auspoliert) für alle Profis und die Industrie, auch für die Flugzeugbranche geeignet und zum Auspolieren von sichtbaren Aluteilen, z.B. historische Rennwagen etc. Nochmals höhere Standfestigkeit da größtmöglicher Härtegrad
- SN 550 RM: Kompletter Stempel mit Einstellstiften zum eigenen Herstellen einer Rollenstreckmaschine
- AF 470-472 FN: Die schmalen Industrie-Formrollen bester Qualität zum Herstellen von schmalen Profilen wie Motorradkotflügel etc. Bitte ggfs. Spezialaufnahme AN 425 SF mitbestellen.
- ZF 680-682 FN: Spezial-Industrie-Formrollen bester Qualität für den Profi. Die seitlichen Rundungen gehen in der Mitte in flache Bereiche unterschiedlicher Breite über, dadurch größere Auflagefläche
- KF 702 OPP2+722 APM2+742 UVP2: Die neue Generation an unteren Formrollen aus modernen Industriekunststoffen in perfekter deutscher Qualität, als Ersatz für Stahlformrollen. Moderne Kunststoffe haben enorme Vorteile gegenüber Stahl. 60 mm Radius, viele weiteren Radien lieferbar
- KF 702 OPP2: Spezial-Kunststoffformrolle, hart, CNC-gefertigt, Industriequalität, 60 mm Radius, als Ersatz für Stahlformrollen, modernes, leichtes Material, günstig und einfach nachzuarbeiten
- KF 722 APM2: Spezial-Kunststoffformrolle, mittelhart, CNC-gefertigt, Industriequalität, 60 mm Radius, zum Ausrollen und Schlichten geeignet, modernes, hochwertiges und leichtes Material
- KF 742 UVP2: Spezial-Kunststoffformrolle, weich, CNC-gefertigt, Industriequalität, 60 mm Radius, perfekt zum Schlichten geeignet, modernes und äußerst hochwertiges Material

Die perfekte Ausstattung für Ihre Rollenstreckmaschine
Die neue DINOSAURIER-Rollenstrecktechnik für jeden Anwender

| Typ | Artikel Profi-Zubehör für schmale untere Formrollen |
|-----------|---|
| AN 425 SF | Aufnahme für schmale Formrollen AF 470/471/472 FN |
| BN 430 SF | Aufbewahrungsblech für schmale Formrollen AF 470/471/472 FN |

| Typ | Artikel Profi-Zubehör für breite untere Formrollen |
|-----------|---|
| AN 525 BF | Schnellhebelmechanismus incl. seitlichen Verstellern (BF+DF+ZF) |
| BN 530 BF | Aufbewahrungsblech für breite Formrollen (BF+DF+ZF) |

| Typ | Artikel Profi-Zubehör für alle Rollenstreckmaschinen |
|---------------|--|
| RFN 540 RMN3 | Oberes Rollenrad, Industrie-Version, incl. Steckachse |
| RFN 540 RMNN4 | Oberes Rollenrad, verbesserte Industrie-Version2, incl. Steckachse |
| ERM 546 SPE | Verschiebeplatte zwischen HN 545 RM und Gestell |
| HN 545 RM | U-Winkel-Halterung für alle oberen Rollenräder |
| SN 550 RM | Stempel komplett ohne Schnellhebelmechanismus/Aufnahme |

| Typ | Formrollen Industrie schmale Ausführung |
|-----------|--|
| AF 470 FN | Industrie schmale Größe, rundeste Form „25 mm“ |
| AF 471 FN | Industrie schmale Größe, mittlere Form „33 mm“ |
| AF 472 FN | Industrie schmale Größe, flachere Form „40 mm“ |

| Typ | Spezial-Formrollen Industrie breite Ausführung |
|-----------|--|
| ZF 680 FN | Spezial-Industrie, rundeste Form „50/10 mm“ |
| ZF 681 FN | Spezial-Industrie, mittlere Form „100/14 mm“ |
| ZF 682 FN | Spezial-Industrie, flachere Form „300/18 mm“ |

| Typ | Spezial-Formrollen Industrie breite Ausführung |
|-------------|--|
| KF 702 OPP2 | Kunststoff-Formrolle hart, Industrie 60 mm |
| KF 722 APM2 | Kunststoff-Formrolle mittelhart, Industrie 60 mm |
| KF 742 UVP2 | Kunststoff-Formrolle weich, Industrie 60 mm |



Breite Auflagefläche der KF 742 UVP2, ideal zum Schlichten



KF 702 OPP2



KF 722 APM2



KF 742 UVP2

Revolution in der Rollenstrecktechnik! Die neuen Top-Industrie-Kunststoffformrollen, bitte extra Datenblatt anfordern

TOP NEUHEIT

Die schmalen Formrollen für Motorradkotflügel

RFN 540 RMNN4
RFN 540 RMN3
ähnlich

UMFORM
TECHNIK

BÖRDELGERÄT + RUNDBIEGEN

BÖRDELGERÄT ZUM EINFAHREN EINES FLANSCHES IN EIN ROHR

Handliches, kleines Bördelgerät für die Baustelle und Werkstatt

- Durchmesser obere Rolle 46 mm, Höhe eingefahrene Sicke ca. 2 mm, Breite ca. 3 mm
- Rohr zwischen Walzen einstecken, Druck einstellen, drehen und fertig ist der Flansch, zum Zusammenstecken mehrerer Rohre oder zum Aussteifen von Rohrenden
- Zum Einspannen in einen Schraubstock

Das kleine Bördelgerät als große Konstruktionshilfe

| Typ | Artikel |
|-------------|-------------|
| BGR 200 RF5 | Bördelgerät |

Zusammengesteckte Rohre

TOP
NEUHEIT



Erweiterung der DINOSAURIER-Rundbiegemaschinen-Technik!

- 3-Walzen-Rundbiegemaschinen zum Herstellen von Rohren, Kegeln, Zylinder, Schweller etc.
- Einfaches Herausnehmen der gerundeten Bleche durch Ausschwenken der vorderen Walze, konisches Arbeiten teilweise möglich.
- Größtenteils mit Drahteinlegerillen, wahlweise mit waagerechter Falznut
- Bei Rundbiegemaschinen sollte die maximal angegebene Materialstärke nie überschritten werden, die Walzen können sich in der Mitte durchbiegen. Am besten min. 0,2-0,4 mm überdimensionieren.
- Beachten Sie bitte die DINOSAURIER-Sonderinfo über Rundbiegen mit vielen Tipps

Die DINOSAURIER-Rundbiegemaschinen für jede Anwendung!

Preissenkung
durch neue
Modelle!

RUNDBIEGEMASCHINEN HOBBY FÜR KONISCHE ARBEITEN

Handliche Hobby-Modelle für den gelegentlichen Einsatz. Ideal für den Modellbauer, Baustelleneinsätze, Messebauer etc. und beengte Platzverhältnisse

- Geringe Wellenstärke, dadurch optimal auch für filigrane Anwendungen (Auspuffrohre etc.)
- Einfache, solide Bauweise, Schmiering über Schmiernippel möglich
- Vordere und hintere Walze einzeln verstellbar, **dadurch auch konisches Arbeiten möglich!**
- Obere Walze ausstellbar zur einfachen Entnahme der gerundeten Bleche
- Mit waagerechter Einlegenut in oberer Walze. Diese Funktion wird benötigt für von Beginn an gleichmäßige Rundungen und sehr enge Radien (Blech schmiegt sich an)
- Standgestelle auf Anfrage lieferbar

Günstig in der Anschaffung,
ideal für einfache Arbeiten

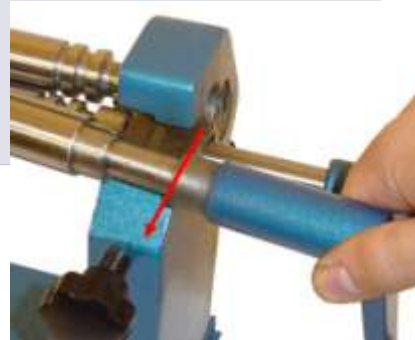

Einfaches und
leichtes Ausstellen
der oberen Welle

Konisches
Arbeiten
möglich!

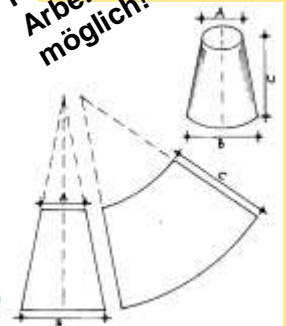

UMFORM
TECHNIK

| Typ | Arbeitsbreite | Wellen-Durchm. | Blech-stärke | Ge-wicht |
|------------|---------------|----------------|--------------|----------|
| RB 300 MB | 305 mm | 26 mm | 0,8 mm | 14 kg |
| RB 600 MB | 610 mm | 38 mm | 1,0 mm | 38 kg |
| RB 1000 MB | 1.010 mm | 50 mm | 1,0 mm | 86 kg |
| RB 1300 MB | 1.300 mm | 75 mm | 1,5 mm | 200 kg |



RB 1000 MB
auf RB 1000 ST
Standgestell
optional, für alle
Modelle auf
Anfrage lieferbar

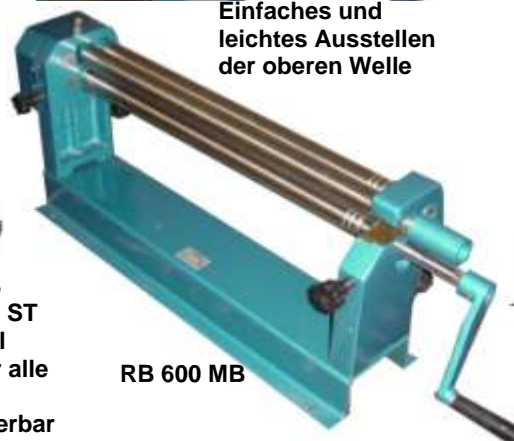

RB 600 MB

RUNDBIEGEMASCHINEN

RUNDBIEGEMASCHINE HOBBY FÜR DICKE BLECHE 320 MM

Handliches Hobbymodell zum gelegentlichen Bearbeiten von dickeren Blechen

- Einfache, solide Bauweise zum Einspannen in einen Schraubstock (auch Tischmontage möglich)
- Für eine Blechstärke bis 2,0 mm, da Seitenteile aus Stahl
- Obere Walze ausstellbar zur einfachen Entnahme der gerundeten Bleche (Rohre)
- 5 Drahteinlegerollen, Ablageblech, konisches Arbeiten möglich

Günstig in der Anschaffung, ideal für flexibles Arbeiten

| Typ | Arbeitsbreite | Blechstärke | Ge-wicht |
|----------------|---------------|-------------|----------|
| RB 315/2,0 SBT | 320 mm | 2,0 mm | 13 kg |

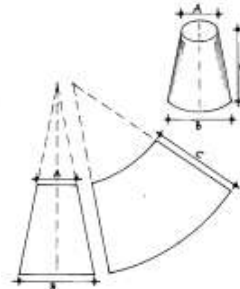

RUNDBIEGEMASCHINEN PROFI KLEINE AUSFÜHRUNG 300 MM

Die neue TOP-Profi-Rundbiegemaschine 300 mm non DINOSAURIER

- NEU! Kleine, hochwertig gefertigte Rundbiege-Profimaschinen mit 300 mm Arbeitsbreite für dicke Bleche bis 3,0 mm (bei schmalen Blechen), sonst 1,0 mm über die gesamte Länge.
- Ideal für kleine, schwere Aufgaben, Schulen, Baustellen etc., klein und handlich
- Zum Einspannen in einen Schraubstock oder Anbringen an eine Werkbank
- Drahteinlegerillen für 1-5 mm Draht, konisches Arbeiten möglich
- Obere Walze ausstellbar zur einfachen Entnahme der gerundeten Bleche (Rohre)
- Walzen fein geschliffen und aus hartem Spezialstahl (900 MPa)
- RBP 300 PPNB2: Mit waagrechter Einlegenut in der oberen Walze (zum engen Arbeiten)

Die neue kleine Profimaschine für alle kleineren Aufgaben

| Typ Profimodelle kleine Ausführung | Arbeitsbreite | Wellen-Durchm. | Blechstärke | Ge-wicht |
|------------------------------------|---------------|----------------|-------------|----------|
| RBP 300 PPN | 300 mm | 30 mm | 1,0 mm | 11 kg |
| RBP 300 PPNB2 | 300 mm | 30 mm | 1,0 mm | 11 kg |



Hochwertige Ausführung



TOP NEUHEIT

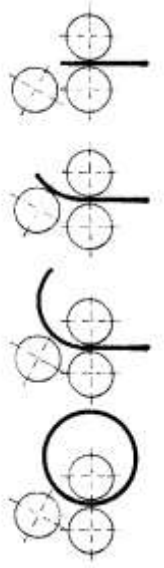

RUNDBIEGEMASCHINEN PROFI WERKSTATT AUSFÜHRUNGEN

Große Auswahl an Profi-3-Walzen-Rundbiegemaschinen lieferbar, von 210-2520 mm Arbeitsbreite, von 0,6 bis 6,0 mm Blechstärke, Stahl- und Gussversionen (in Tabelle Gussversionen aufgeführt), auch motorbetrieben. Produktbeispiele unten als kleine Auswahl

Die Profimaschinen für alle schweren Arbeiten. Weiteres sehr großes Programm lieferbar, bitte fragen Sie bei uns an

| Typ Profimodelle große Ausführung | Arbeitsbreite | Wellen-Durchm. | Blechstärke | Ge-wicht |
|-----------------------------------|---------------|----------------|-------------|----------|
| RBG 1010/0,63 GU1 | 1.010 mm | 48 mm | 0,63 mm | 115 kg |
| RBG 1015/1,2 GU3 | 1.015 mm | 60 mm | 1,2 mm | 145 kg |
| RBG 1050/1,5 GUS12 | 1.040 mm | 68 mm | 1,5 mm | 325 kg |
| RBG 1015/2,0 GU5 | 1.015 mm | 75 mm | 2,0 mm | 250 kg |
| RBG 1050/3,0 GUS14 | 1.040 mm | 90 mm | 3,0 mm | 620 kg |
| RBG 1330/1,2 GU7 | 1.330 mm | 75 mm | 1,2 mm | 300 kg |
| RBG 1270/2,2 GUS16 | 1.270 mm | 90 mm | 2,2 mm | 620 kg |
| RBG 2030/1,0 GU10 | 2.030 mm | 90 mm | 1,0 mm | 510 kg |
| RBG 2050/1,5 GUS17 | 2.050 mm | 95 mm | 1,5 mm | 830 kg |



Bitte Produktdetails über Profi-Rundbiegemaschinen abfragen

UMFORM TECHNIK

AUSBEULGERÄTE + ZUBEHÖR

LEDERSANDSÄCKE ZUM TREIBEN UND SCHLICHTEN VON BLECH

- LS 200 SP1:** Neuer, großer Ledersandsack Standard (Lieferung ohne Sand) als perfekte Unterlage zum Treiben, Schlichten und in Form bringen von Blechen. Befüllung mit feinem Sand über einen Klettverschluss. Optimaler Durchmesser ca. 450 mm auch für größere Formen. Langjähriger und harter Bestandstest über Handwerkskammern und Berufsschulen.
- LS 250 PR4+LS 350 PQ3:** Wie vor, jedoch neue Profiversionen. LS 250 PR4, rund 460 mm, LS 350 PQ3 quadratisch 460x460 mm (dadurch auch Ecken nutzbar und größere Auflagefläche), zusätzliche Lederwulst (Erhöhung des Sandvolumens, dadurch vergrößerte Auflagefläche und geringere Belastung in die Seitenwände des Sandsackes). Sandeinfüllöffnung im Seitenwulst, für eine viel höhere Dichtigkeit der Einfüllöffnung. Hauptnahtstelle mit einem Keder zur besseren Haltbarkeit umnäht
- ESV 200 AFSA:** Einsteckvorrichtung für AFL 100 LS1 mit Fuß zum Anschrauben an eine Werkbank o.Ä. Auch für Amboss SA 050 RA nutzbar
- AFL 100 LS1:** Stabile, runde Auflageplatte 480 mm mit Einsteckvorrichtung als perfekte Auflage von Sandsäcken, zum Einstecken in Rechteckprofile oder Einspannen in einen großen Schraubstock
- SF 150 LS3:** Spezial-Standgestell zur Nutzung der Ledersandsäcke



LS 200 SP1+
HH 300 FHP
Im Einsatz

Super Qualität zum perfekten Preis, unentbehrlich für jeden Blechklemper

| Typ | Artikel: Ledersandsäcke und Zubehör |
|--------------|---|
| LS 200 SP1 | Ledersandsack Hobby, 450 mm Durchm. |
| LS 250 PR4 | Ledersandsack Profi, 460 mm Durchmesser |
| LS 350 PQ3 | Ledersandsack Profi, quadratisch 460+460 mm |
| ESV 200 AFSA | Einsteckvorrichtung für AFL 100 LS1 |
| AFL 100 LS1 | Auflageplatte für alle Ledersandsäcke |
| SF 150 LS3 | Spezialstandgestell für alle Ledersandsäcke |



LS 250 PR4

ESV 200 AFSA



AFL 100 LS1



SF 150 LS3

HOLZHÄMMER ZUM TREIBEN VON BLECH

- HH 255 SH2:** Neuer Standardholzhammer in verbesserter Qualität für die gelegentliche Anwendung
- HH 300 FHP+300 PHS:** Die originalen, schweren Lignum-Vitae-Profihammer (als typisches Original ein Muss für jeden Anwender!). In 1. Wahl (FHP) und 2. Wahl (PHS mit leichten, nicht relevanten Holz-Mängeln und teilweise etwas kleiner) lieferbar. Bitte Lieferfähigkeit abfragen, da seltenes Rohmaterial
- EGB 320 PH:** NEU! Jetzt auch Ersatzbambusstiele lieferbar zum Nachrüsten! 22/25x320 mm Länge. Auch für Fremdhämmer geeignet (ausgeschlagene Hammerstiele müssen ersetzt werden)

HH 255 SH2

Für ein professionelles und dauerhaftes Arbeiten ist ein Profihammer unentbehrlich, da dieser Ihre Gelenke schont. Wichtig dabei ist ein schwerer Hammerkopf (unterstützt die Schlagwirkung) mit einem flexiblen Bambusstiel (ein Holzstiel ist starr und überträgt die Schläge auf die Gelenke).

Perfekte Holzhammer zum besten Preis, zur Nutzung mit den DINOSAURIER-Ledersandsäcken



HH 300 FHP

| Typ | Artikel: Holzhammer und Zubehör |
|------------|---|
| HH 255 SH2 | Holzhammer Standard, bessere Qualität, ca. 76 mm |
| HH 300 FHP | Holzhammer Profi, Lignum Vitae erste Wahl, ca. 75 mm |
| HH 300 PHS | Holzhammer Profi, Lignum Vitae zweite Wahl, ca. 75 mm |
| EGB 320 PH | Ersatz-Bambusstiel (auch für Fremdhämmer geeignet) |

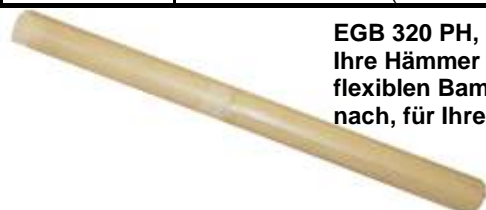

EGB 320 PH, rüsten Sie Ihre Hämmer mit dem flexiblen Bambusstiel nach, für Ihre

Siehe Bericht
Oldtimer-Markt
12/07 Seite 50-55



UMFORM
TECHNIK

AUSBEULGERÄTE + ZUBEHÖR

KUNSTSTOFFHÄMMER ZUM TREIBEN UND SCHLICHTEN VON BLECH

- HH 23-8900 KHP3: Der Profi-Kunststoffhammer in Birnform als Alternative zu den Holtreibhämmern, 460 gr., 75x125 mm Kopfgröße, auch in 63+50 mm lieferbar
- HH 23-8126 KHY6: Der Profi-Kunststoffhammer zylindrisch zum Schlichten von Blech, 875 gr., 80x150 mm Kopfgröße, auch in 175+220+305+490+550+965+1050 gr. lieferbar

**Profi-Kunststoffhämmer
zum besten Preis-Leistungsverhältnis**

| Typ | Artikel | Profihämmer |
|-----------------|------------------------------|-------------|
| HH 23-8900 KHP3 | Kunststoffhammer Birnform | |
| HH 23-8126 KHY6 | Kunststoffhammer zylindrisch | |

**TOP
NEUHEIT**



HH 23-8126 KHY6



HH 23-8900 KHP3

Spezial-Hämmer zum Treiben und Schlichten von Blech, Standard+Profi

Die Spezial-Hämmer als Grundausrüstung für jede Werkstatt. In der Umformtechnik empfiehlt sich in jedem Fall als Minimum je 1 Stück Schweißhammer, Kugelhammer, Holzhammer und Aluhammer.

- Holzhammer, Aluminiumhammer, Schweißhammer und Kugelhammer als Standardhämmer in guter Qualität oder als Profihämmer in deutscher Herstellung
- HH 600 SHA+HH 601 SHA2: Schweißhämmer zum Schweißen, Stauchen und Strecken
- HH 620 GKB+HH 621 GKB2: Kugelhammer zum Herstellen von kleinen gewölbten Blechen wie Türgriffmulden, Kleinrundungen etc.
- HH 640 HOC+HH 641 HOC2: Holzhammer zum Schlichten von Blechen 450 gr.
- HH 660 ALH+HH 661 ALH2+HH 662 ALH3: Aluhämmer zum Dangeln und Schlichten
- HH 671 ALL2: Alu-Treibhammer eine Seite flach, eine Seite spitz ballig, 372 gr., Kopf 150x30 mm
- HH 672 ALL3: Alu-Treibhammer beide Seiten leicht gewölbt und auspoliert, 510 gr., Kopf 168x34 mm
- HH 700 AL6: Aluminiumhammerset im Koffer. 5 Stück Aluhämmer, 120+180+250+350+500 gr. und 1 Stück Stahlfeile (ZB 4050 HBF), beidseitig scharriert, flach/halbrund

Spezial-Hämmer zum perfekten Preis, ein Muss für Jedermann!

| Typ | Artikel: Standardqualität |
|--------------|----------------------------------|
| HH 600 SHA | Schweißhammer Standard |
| HH 620 GKB | Kugelhammer 2 Wölbungen Standard |
| HH 640 HOC | Holzhammer Standard 58x117 mm |
| HH 660 ALH12 | Aluminiumhammer 120 gr. Standard |
| HH 660 ALH18 | Aluminiumhammer 180 gr. Standard |
| HH 660 ALH25 | Aluminiumhammer 250 gr. Standard |
| HH 660 ALH35 | Aluminiumhammer 350 gr. Standard |
| HH 660 ALH50 | Aluminiumhammer 500 gr. Standard |

| Typ | Artikel: Profi deutsche Qualität |
|-------------|---------------------------------------|
| HH 601 SHA2 | Schweißhammer Profi |
| HH 621 GKB2 | Kugelhammer 2 Wölbungen Profi |
| HH 641 HOC2 | Holzhammer Profi 60x120 mm |
| HH 661 ALH2 | Aluminiumhammer kurz 250 gr. Profi |
| HH 662 ALH3 | Aluminiumhammer kurz 500 gr. Profi |
| HH 671 ALL2 | Spezial-Alu-Treibhammer 350 gr. Profi |
| HH 672 ALL3 | Spezial-Alu-Treibhammer 510 gr. Profi |

| Typ | Artikel: Profi deutsche Qualität |
|-------------|----------------------------------|
| HH 700 AL6 | Aluhammerset Standard, 6-teilig |
| ZB 4050 HBF | Halbrunde Stahlfeile 200 mm |



HH 601 SHA2
HH 600 SHA
ähnlich



HH 621 GKB2
HH 620 GKB
ähnlich

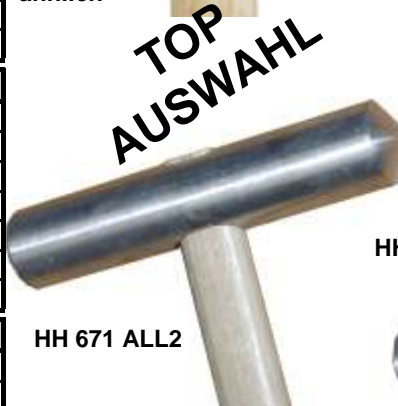

HH 671 ALL2



HH 641 HOC2
HH 640 HOC
ähnlich



HH 672 ALL3

HH 700 AL6

STAUCHHÄMMER

- Vereinfachtes einstauchen/schlichten durch leichtes drehen des Hammerkopfes beim Aufprall
- Beidseitig nutzbar; Eine Seite zum Einstauchen/Schlichten von kleinen Beulen, andere Seite zum Ausbeulen von Blech

**Stauen/
Schlichten in
Hammerform**



HH 500 ST



HH 650 ST



**UMFORM
TECHNIK**

| Typ | Artikel |
|-----------|-----------------------|
| HH 500 ST | Stauchhammer Standard |
| HH 650 ST | Stauchhammer Profi |

AUSBEULGERÄTE + ZUBEHÖR

Spezial-Ausrüstung um Beulen und Dellen zu Leibe zu rücken

Anwendung siehe auch Zeitschrift Markt, Heft 12/07, „Hammerfest“, Seite 50-55, Anwendung mit Hammer, Faust und Stöckchen. Profiartikel in deutscher Qualität!

- HH 560 SPH+561 SPH2: Spitz-Schlich/Ausbeulhammer zum Ausbeulen kleiner Dellen
- HH 565 SMH: Meissel-Schlichhammer zum Ausbeulen von Dellen und gekanteten Teilen
- HH 571 FEH2: Feil-Ausbeulhammer runde Bahn mit groben Kreuzhieb (scharriert) zum Ausbeulen ohne Dehnung des Bleches, Vierkantbahn glatt zum Ausbeulen
- HH 591 SRH2: Schlichthammer, runde Bahn glatt und Vierkantbahn glatt
- HF 252/1700 PIC+HF 1917 NHA: Schwere Gegenhalter beim Ausbeulen mit unterschiedlich gewölbten Seiten. Können auch zum Ausbeulen verwendet werden
- HH 890 ABS2: Ausbeul-Schlageisen, Schlagfläche scharriert, ideales Ausbeulwerkzeug
- ZB 1923 KAF: Die Kastenfeile zum Richten und Einziehen von Karosserieblechen und optimalen Gegenhalten oder Schlagen ohne Dehnung des Bleches. Allseits behauen mit Feilenhieb



HH 565 SMH

Mit Handfaust, Daimler-Stöckle und Kastenfeile zum perfekten Ergebnis

| Typ | Artikel: Standardqualität |
|------------|--------------------------------|
| HH 560 SPH | Spitz-Ausbeulhammer Standard |
| HH 565 SMH | Meissel-Schlichhammer Standard |

| Typ | Artikel: Profi deutsche Qualität |
|-----------------|----------------------------------|
| HH 561 SPH2 | Spitz-Schlichthammer Profi |
| HH 571 FEH2 | Feil-Ausbeulhammer Profi |
| HH 591 SRH2 | Schlichthammer Profi glatt |
| HF 252/1700 PIC | Handfaust Mercedes Profi |
| HF 1917 NHA | Daimler Stöckle Profi |
| HH 890 ABS2 | Ausbeul-Schlageisen Profi |
| ZB 1923 KAF | Kasten Feile Profi |



HH 591 SRH2

HH 571 FEH2

HH 561 SPH2
HH 560 SPH
ähnl.

HF 252/1700 PIC



HF 1917 NHA

Siehe Bericht
Oldtimer-Markt
12/07 Seite 50-55



ZB 1923 KAF

HH 890 ABS2

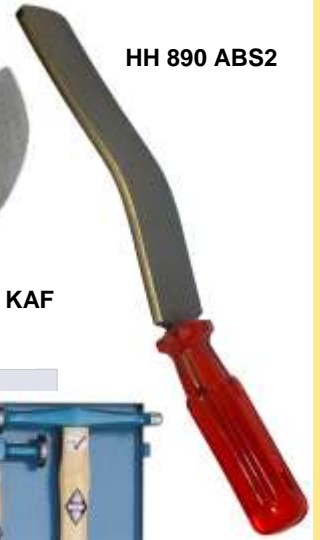

AUSBEUL-WERKZEUG-SÄTZE PROFİ

-Profi-Ausbeulsets im stabilen Werkzeugkasten, Top-Deutsche Qualität
-Sets beinhalten grundlegende Ausbeulhilfen, Details bitte abfragen

Ausbeulsets in deutscher Qualität für den Vollprofi

| Typ | Artikel |
|---------------|---------------------------------------|
| ABS 249 WK-7 | Ausbeul-Werkzeug-Set Profi, 7-teilig |
| ABS 251 WK-10 | Ausbeul-Werkzeug-Set Profi, 10-teilig |
| ABS 252 WK-9 | Ausbeul-Werkzeug-Set Profi, 9-teilig |
| ABS 254 WK-30 | Ausbeul-Werkzeug-Set Profi, 30-teilig |
| ABS 259 WK-12 | Ausbeul-Werkzeug-Set Profi, 12-teilig |
| ABS 260 WK-25 | Ausbeul-Werkzeug-Set Profi, 25-teilig |

TOP
NEUHEIT



ABS 249 WK-7

Inhalts-
details
bitte
abfragen

ABS 251 WK-10



ABS 252 WK-9



ABS 254 WK-30

UMFORM
TECHNIK

AUSBEULGERÄTE + ZUBEHÖR



SCHLAGSTÄBE PROFI AUS HARTPLASTIK

- Die perfekten Hilfsmittel um Blech schnell und einfach Tiefzutreiben.
- Schlagstöcke aus speziellen widerstandsfähigem Hart-Kunststoff

Profi-Qualität zum optimalen Preis, unentbehrlich für jeden Blechklempner, Top Qualität für den Profi!



HH 800 STO
Im Einsatz

| Typ | Artikel |
|------------|---|
| HH 800 STO | Schlagstock, Spezial-Hartplastik, halbrund |
| HH 810 STF | Schlagstock, Spezial-Hartplastik, flach |
| HH 820 STR | Schlagstock, Spezial-Hartplastik, rund |
| HH 830 STS | Schlagstock, Spezial-Hartplastik, halbspitz |
| HH 880 TKP | Treibkeil, Spezial-Hartplastik |



HH 810 STF

HH 820 STR

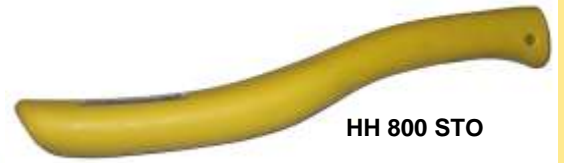

HH 800 STO



HH 830 STS

HH 880 TKP

HAMMER- UND MEISSEL/KÖRNERSETS

- Köpfe sind mit einem Spezial-Schnellmechanismus ausgestattet, dadurch leichtes und schnelles Einklicken der Aufsätze. Massive Konstruktion, Aufsätze rasten somit fest ein
- Die universellen Sets kommen zum Einsatz in Werkstätten, auf Baustellen und für flexible Arbeiten
- Lieferung im praktischen und handlichen Transportkoffer, somit Vermeidung von Teileverlusten

Spezielle Qualität zum herausragenden Preis, es lohnt sich immer!



AG 700 HPG



Meissel
von AG
950 ASN
im Einsatz

Schnelleinsatz

| Typ | Artikel |
|------------|----------------------------------|
| AG 700 HPG | Hammerset 10-teilig |
| AG 950 ASN | Meissel/Körnerset groß 15-teilig |

AUSBEULGARNITUREN IM KOFFER

- AG 350 SP: **NEU!** Stark verbesserte neue Hobby-Version. 4 Stück Ambosse und 3 Stück Ausbeulhämmer mit polierter Oberfläche
- AG 500 P+AG 650 P: **Topqualität, gehärtet, oberflächenpoliert, 4 Stück Ambosse und 3 (2 AG 650) Stück Ausbeul-Hämmer mit Hickory-Stielen für gehobene Ansprüche zum perfekten Preis**
- Lieferung aller Modelle im handlichen Transportkoffer

Ideal zum Geld sparen, unentbehrlich in jeder Werkstatt



AG 950 ASN

| Typ | Artikel | Gewicht |
|-----------|-----------------------------------|---------|
| AG 350 SP | Ausbeulgarnitur Standard 7-teilig | 3 kg |
| AG 500 P | Ausbeulgarnitur Profi 7-teilig | 6 kg |
| AG 650 P | Ausbeulgarnitur Profi 6-teilig | 7 kg |



AG 650 P



AG 500 P



AG 350 SP

**UMFORM
TECHNIK**

AUSBEULGERÄTE + ZUBEHÖR



RÜCKSCHLAGFREIE HÄMMER

Rückschlagfreie Hämmer werden eingesetzt um filigrane Bauteile bei der Bearbeitung zu schützen. Dabei wird ein Teil der Schlagkraft durch die Hämmer absorbiert und verhindert somit die Verformung der zu bearbeitenden Bauteile

Sie kommen zum Einsatz beim Anpassen von Kleinteilen wie Zierleisten etc., Einpassen von Getrieben und Buchsen, Öffnen und Schließen von Schnellverschlüssen von alten Rädern, Zusammenbau von Präzisionsteilen, Einschlagen von Kugellagern, Gebrauch auf polierten oder endverarbeiteten Teilen etc.

- HH 01-008 RH1: Rothauthammer mit Gußhalter, auch 600+825+1.300+2.000+3.150 gr. lieferbar
- HH 02-114 RHL3: Rothauthammer Vollmaterial, auch 340+570+680+790 gr.+Weitere lieferbar
- HH 03-208 KUR1: Kupfer+Rothauthammer mit Gußhalter, auch 725+1.070+1.650+2.500 gr. Lieferbar
- HH 04-308 KU5: Kupferhammer mit Gußhalter, auch 850+1.300+1.975+2.950 gr. Lieferbar
- HH 05-A308 ALH1: Aluminiumhalter mit Gußhalter, auch 660+950+1.440+2.200+2.600 gr. Lieferbar
- HH 12-708N KSH1: Kunststoffhammer, auch 400+650+800+1.250+2.250 gr. lieferbar
- HH 20-1010 RKH1: Rückschlagfreier Kunststoffhammer, auch 750+950+1.250+2.000 gr. Lieferbar
- EGB 76-708-714: Spezialkunststoffaufsätze für Kunststoffhammer-Serie HH 12-708N KSH1 und HH 20-1010 RKH1 in weich, mittel, hart und extra hart. Bitte Liste anfordern
- 24-5720300 RCU3: Rechteckiger Kupferhammer, auch 200+250+400+500+600 gr.+Weitere lieferbar
- HH 26-7742 BLH1: Bleihammer in Tonnenform
- HH 27-40750 RME1: Rechteckiger Messinghammer, auch 1.000+1.500+2.000 gr.+Weitere lieferbar
- HH 34-RH125 ZHR1: Zweiteiliger Rothauthammer, auch 960+1.550+2.100 gr.+Weitere lieferbar
- EGB 70-10-916: Spezialaufsätze für Rothauthammer-Serie HH 34-RH125 ZHR1 in Rothaut, Nylon und Kunststoff. Bitte Liste anfordern
- HH 61-952 GUST2: Gummihammer in Tonnenform, Standardhärte schwarz, auch Weitere lieferbar
- HH 61-75952 GUSO2: Gummihammer in Tonnenform, Softhärte schwarz, auch Weitere lieferbar
- HH 61-952W GUW2: Gummihammer in Tonnenform, Standardhärte weiß, auch Weitere lieferbar

Filigrane Anwendung mit Spezialhämmern

| Typ | Artikel |
|-------------------|--|
| HH 01-008 RH1 | Rothauthammer 340 gr. mit Gußhalter |
| HH 02-114 RHL3 | Rothauthammer 225 gr. komplett Rothaut |
| HH 03-208 KUR1 | Kupfer-Rothauthammer 400 gr. mit Gußhalter |
| HH 04-308 KU5 | Kupferhammer 475 gr. mit Gußhalter |
| HH 05-A308 ALH1 | Aluminiumhammer 340 gr. mit Gußhalter |
| HH 12-708N KSH1 | Kunststoffhammer 250 gr. |
| HH 20-1010 RKH1 | Rückschlagfreier Kunststoffhammer 525 gr. |
| EGB 76-708 VF1 | PVC-Aufsatz weich für HH 12+20-Serie |
| 24-5720300 RCU3 | Rechteckiger Kupferhammer 300 gr. |
| HH 26-7742 BLH1 | Bleihammer in Tonnenform 1.075 gr. |
| HH 27-40750 RME1 | Rechteckiger Messinghammer 750 gr. |
| HH 34-RH125 ZHR1 | Zweiteiliger Rothauthammer 690 gr. |
| EGB 70-10 RHA1 | Rothausaufsatz für HH 34-RH125 ZHR1 |
| HH 61-952 GUST2 | Gummihammer 325 gr. Standardhärte schwarz |
| HH 61-75952 GUSO2 | Gummihammer 300 gr. Softhärte schwarz |
| HH 61-952W GUW2 | Gummihammer 300 gr. Standardhärte weiß |



EGB 76-folgend



TOP NEUHEIT



Oben:
HH 61-952
GUST2
Unten:
HH 61-952W
GUW2

AUSBEULKLAMMER-/PICKER

- Die schnelle Hilfe für punktuellen Ausbeulen, einfach gebaute Konstruktion
- Hergestellt um auch an schwierige Stellen heranzukommen
- Bedingt durch die Konstruktion erkennt man exakt wo man schlägt. Durch die spezielle Handkonstruktion kann man auch viele schnelle Schläge hintereinander setzen. Die Oberfläche kann auch rund sein

NEU! Die schnelle Hilfe für kleine Beulen-Reparaturen

| Typ | Artikel |
|-------------|----------------|
| AGF 3000 AB | Ausbeulklammer |



AUSBEULEISEN FÜR EIN LACKSCHADENFREIES AUSBEULEN

- Zum Entfernen von Dellen und kleinen Beulen ohne den Lack zu beschädigen, auch zum Entfernen von Hagelschäden
- Unterschiedliche Kopfformen zum Ausmassieren der Beulen
- 31-teiliges Set
- Lieferung im praktischen Tragesack

NEU! Das Komplettsset gegen Beulen

| Typ | Artikel |
|-------------|-----------------------------|
| LSF 1031 AB | Ausbeuleisen Satz 31-teilig |



AUSBEULGERÄTE + ZUBEHÖR

FINGER-AUSBEULFÄUSTEL

- Die Taschen-Handfäustel für alle leichten und schnellen Ausbeulungen, klein, handlich und leicht
- Zum Überziehen auf einen Finger, dadurch optimaler Halt, drei unterschiedliche Ausbeulformen

Die kleinen Helfer mit den drei Seiten

AG 100 HD
Im Einsatz beim Ausbeulen



Siehe Bericht Oldtimer-Markt 12/07 Seite 50-55



| Typ | Artikel |
|-----------|---|
| AG 100 HD | Fingerausbeulfäustel klein, drei Formen |
| AG 150 HD | Fingerausbeulfäustel groß, drei Formen |

SONDER-TREIBHILFEN DINOSAURIER

Diese Treibhilfen wurden für Seminare entwickelt, um Formen schneller dengen zu können und die Grundlagen der Umformtechnik schneller und leichter zu lernen. Die Anwendungstechniken lernen Sie in dem Seminar „Grundlagen der Umformtechnik“ der yourmove-Akademie. Die Treibhilfen sind jedoch auch für jede Werkstattanwendung äußerst hilfreich und sparen Zeit

- SAT 200 TBR: Treibrohr Rundstahl 76 mm Durchmesser zum Dengen runder Abkantungen und Vertiefungen wie Durchlässe, Türmulden etc., Vollmaterial mit Einspannfuß zum Einspannen in einen Schraubstock. Länge 60/80 mm
- SAT 220 RST: Rundstöckle aus Vollmaterial mit angeschweißtem Flansch für runde Treibarbeiten. Durchmesser 60 mm, Länge 62/152 mm
- SAT 240 LRS: Längliches Rechteck-Stöckle aus Vollmaterial mit angeschweißtem Flansch für längliche Treibarbeiten. Masse LxBxH = 240x30x40/90 mm
- SAT 260 RZB: Biegerohr zum Rundbiegen von Rundungen wie Schweller etc. Durchmesser 80 mm

Treibhilfen von DINOSAURIER als praktische Zusatzhilfen

| Typ | Artikel |
|-------------|----------------------------------|
| SAT 200 TBR | Treibrohr rund 76 mm Durchmesser |
| SAT 220 RST | Rundstöckle 60 mm |
| SAT 240 LRS | Längliches Rechteckstöckle |
| SAT 260 RZB | Biegerohr 500x80x3 mm lang |

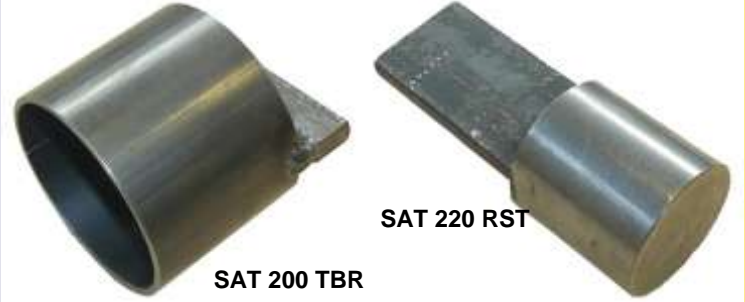

STIFTAMBOSSE UND EINSTECKVORRICHTUNGEN

Ambosse zum Dengen von kleineren Rundungen, Randbereichen etc. und zum Ausbeulen von Beulen, Schäden etc. Keine Suche mehr nach anderweitigen Hilfsmitteln

- Alle Ambosse zum Einspannen in einen Schraubstock. Massive solide Werkstattkonstruktionen
- SA 010: Pilz-Amboss aus Stahl: DxH=100x60 mm
- SA 020: T-Ambosse aus Stahl: DxH= 10x70, 15x80, 20x95, 25x110, 30x140, 38x170, 45x200 mm
- SA 030: Oval-Amboss aus Aluminium: LxBxH=300x150x120 mm
- SA 050 RA: NEU! Großer Rundamboss, 140x60 mm
- AFL 200 SA2: Einsteckvorrichtung für SA 050 RA zum Anbringen an eine Werkbank oder Einspannen in einen Schraubstock
- SFL 500 SA5: Aufbewahrungs-Standgestell mit unterschiedlichen Einsteckvorrichtungen zum Lagern von Stiftambossen

Bewährt seit Jahrzehnten zum Freiformen

| Typ | Artikel | Gewicht |
|--------------|-------------------------|---------|
| SA 010 | Pilz-Amboss, runde Form | 3 kg |
| SA 020 | T-Ambosse, 7 Stück | 9 kg |
| SA 030 | Oval-Amboss Alu | 15 kg |
| SA 050 RA | Rundamboss 140x60 mm | 8 kg |
| ESV 200 AFSA | Einsteckvorrichtung | |
| SFL 500 SA5 | Aufbewahrungsgestell | 15 kg |



UMFORM TECHNIK

LOCHZANGEN, RADLAUFSCHABLONE

ABSETZ- UND LOCHZANGEN

-LO 100 ZAL1+LO 120 ZAL1N, RO 100 ZAB1+LOK 100 AL1: Standardmodelle für den gelegentlichen Gebrauch. LO 100 ZAL1+LO 120 ZAL1N mit verstellbarem Anschlag, RO 100 ZAB1 Backenbreite 22 mm
-LO 300 ZAL2+LO 350 ZAL3+RO 300 ZAB2+LOK 300 AL2: Profimodelle für den täglichen Einsatz. LO 300 ZAL2 unterschiedliche Stempel und Matrizen von 2-5 mm, LO 350 ZAL3 2-8 mm, lieferbar. RO 300 ZAB2 Backenbreite 22 mm

Die richtige Zange für jeden Fall

| Typ | Artikel | Lochgröße | Absetztiefe | Arbeits-tiefe | Blechstärke |
|--------------|-------------------------------|-----------|-------------|---------------|-------------|
| LO 100 ZAL1 | Lochzange Standard | 5 mm | | 17 mm | 1,0 mm |
| LO 120 ZAL1N | Lochzange Standard | 5 mm | | 55 mm | 1,0 mm |
| RO 100 ZAB1 | Absetzzange Standard | | 11 mm | | 1,0 mm |
| LOK 100 AL1 | Komb. Absetz-Lochzange Stand. | 5 mm | | | 1,0 mm |
| LO 300 ZAL2 | Lochzange Profi Junior | 5 mm | | 30 mm | 1,5 mm |
| LO 350 ZAL3 | Lochzange Profi Senior | 8 mm | | 40 mm | 1,5 mm |
| RO 300 ZAB2 | Absetzzange Profi | | 13 mm | | 1,0 mm |
| LOK 300 AL2 | Komb. Absetz-Lochzange Profi | 6 mm | 13 mm | | |

LOK 300 AL2
LOK 100 AL1
ähnlich

LO 100 ZAL1
LO 350 ZAL3
ähnlich

RO 300 ZAB2
RO 100 ZAB1
ähnlich

LO 300 ZAL2

**TOP
NEUHEIT**

LOCHERSETS IM KOFFER

-Universelle Lochersets im handlichen Transportkoffer mit großer Arbeitstiefe
-Lochersets beinhalten viele Lochstanzen unterschiedlicher Größe, leicht wechselbar
-Gegenhalter in Höhe verdrehbar, dadurch Lochtiefe variabel, integrierter Anschlagwinkel

Universelle Locher-Sets zum herausragenden Preis, vielfach getestet!

LO 250 ST2
im Einsatz

| Typ | Artikel | Arbeits-tiefe | Arbeits-höhe max. | Blech-stärke |
|------------|---------------------------|---------------|-------------------|--------------|
| LO 200 ST | Locherset 17.-teilig | 47 mm | 13 mm | 1,5 mm |
| LO 250 ST2 | Locherset groß 17.-teilig | 85 mm | 55 mm | 1,5 mm |

Bitte extra
Datenblätter
anfordern

Austauschen der oberen
Stanze bei der LO 200 ST



LO 200 ST



LO 250 ST2



DIE NEUE DINOSAURIER-RADLAUFSCHABLONE

Die neue DINOSAURIER-Radlaufschablone, exklusiv bei DINOSAURIER-WERKZEUGE
-Enorme Zeitersparnis, Arbeitserleichterung und Qualitätssteigerung, hilfreiches Arbeitsgerät, um einen deformierten Radlauf wieder perfekt aufzubauen oder neu zu erstellen, identische Arbeitsschritte möglich durch messbare Präzision. Schaffen Sie in Sekundenschnelle eine akkurate Linie zum Richten der umlaufenden Kante an Radläufen. Einfache Hilfsmittel wie Lineal, Zollstock, Zirkel etc. haben ausgedient, nachfolgende Arbeitsschritte lassen sich einfach mit dem gleichen Maß wiederholen. Ein einmal eingestelltes Maß kann beliebig oft übertragen und kontrolliert werden. Weniger Materialverbrauch durch genauere Rückverformung, an Zinn und Spachtel kann gespart werden
-Einsatz beim Richten, Verzinnen, Spachteln, Schleifen, Grundieren, Lackieren etc.

Diese Radlaufschablone gehört in jede Werkstatt



Große
Zeitersparnis,
ein Muss für
jede Werkstatt



**KLEIN-
TEILE**

| Typ | Artikel |
|-------------|-------------------|
| RLS 100 HO2 | Radlauf-Schablone |

KLEINTEILE ZUM MESSEN+ANREISSEN

KONTURENABNEHMER

Unendlich vielseitig einsetzbar! Abnehmen von Karosserieformen und Unfallschäden, Abformen von Stuck, Laibungen, Gesimsen, Rohren, Rahmenprofilen, Fußleisten, Möbelformen, Abtreppungen etc. für Restaurateure, Bauhandwerker, Heimwerker, Bildhauer, Töpfer, Formenbauer, Modellbauer, Stukkateure etc. Genaue und schnelle Formenübertragung von unebenen Konturen

- ZB 2070 KA**: Robuste verwindungssteife Ausführung aus Plastik. Beidseitig nutzbar, seitliche Magnete, Skalierung in mm und inch. Bedingt selbst verlängerbar
- KA 145 ZB1**: Kleiner einfacher Konturenabnehmer mit Stahlnadeln
- KA 400 ZB2+1000 ZB5**: Profischablonen im Koffer. Eigenlänge einer Schablone 200 mm, nahezu endlos verlängerbar. Richtungsänderungen werden mit einem zwischengesteckten Stellwinkel angepasst. Auch für sehr enge Radien geeignet!

Die Multitalente für alle Formen zum super Preis

| Typ | Artikel |
|-------------|---|
| ZB 2070 KA | Konturenabnehmer Plastik stark, 380 mm |
| KA 145 ZB1 | Konturenschablone 145 mm |
| KA 400 ZB2 | Konturenschablone 400 mm (2x200 mm) im Koffer |
| KA 1000 ZB5 | Konturenschablone 1.000 mm (5x200 mm) im Koffer |

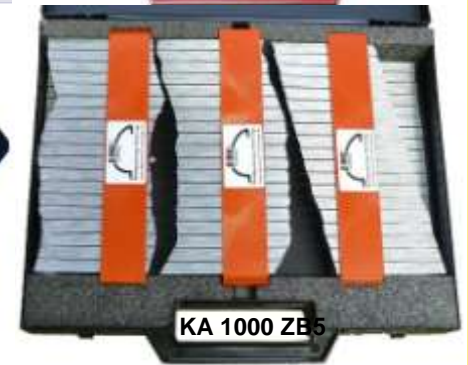

HILFREICHE KLEINARTIKEL ZUM MESSEN UND ANREISSEN

- ZB 9000 SCM+ZB 2040 WM**: Schmiege und Winkelmesser zum Bemessen von Blech in Grad
- ZB 2050 AZ+2051 AZG**: Typische Anreißzirkel, 150 mm (auch größer lieferbar)
- ZB 2090 AL**: Anschlag-L-Winkel zum Anreißen an Blechen, feste Ausführung, in vielen weiteren Größen lieferbar: 75x100/100x100/125x100/200x100/250x100/300x100 mm
- ZB 2095 AW+2099 AWP**: Neue Anreißwinkel mit Anreißnadel und Wasserwaage
- ZB 2100 ST**: Das DINOSAURIER-Komplettsset als Einstiegsangebot für die Grundlagen der Umformtechnik. Set beinhaltet: Taschen-Anreißnadel, flexiblen Längen-Maßstab 500 mm, Taschen-Bleistift und schwarzen Marker. Lieferung im praktischen Tragebeutel
- ZB 2150 AN**: Taschenanreißnadel wie in ZB 2100 ST beinhaltet. Hochwertige Ausführung
- ZB 2200 MT5+2210 MT10**: Flexible, dünne Längenmaßstäbe mit eingraviertem Maßstab. Ideal zum Abmessen von Längen an Rundungen wie Kotflügel etc.
- ZB 2250 MT10B**: Praktischer, breiter und fester Längenmaßstab



Messen und Anreißen, üblich in der Umformtechnik

| Typ | Artikel |
|---------------|---|
| ZB 9000 SCM | Schmiege |
| ZB 2040 WM | Winkelmesser Edelstahl 0-180° |
| ZB 2050 AZ | Anreißzirkel 150 mm gerade |
| ZB 2051 AZG | Anreißzirkel 150 mm vorne nach außen gebog. |
| ZB 2090 AL | Anreiss-Anschlag-L-Winkel 150+100 mm |
| ZB 2095 AW | Anreißwinkel incl. Anreißnadel+Wasserwaage |
| ZB 2099 AWP | Anreißwinkel groß incl. Anreißnadel+Wasserw. |
| ZB 2100 ST | Anreißset komplett hochwertige Qualität, 5-teilig |
| ZB 2150 AN | Anreißnadel solo als hochwertiger Taschenstift |
| ZB 2200 MT5 | Längen-Maßstab 500 mm schmal+flexibel |
| ZB 2210 MT10 | Längen-Maßstab 1.000 mm, schmal+flexibel |
| ZB 2250 MT10B | Längen-Maßstab 1.000 mm, breit+fester |



TOP
NEUHEIT

KLEIN-
TEILE

KLEINTEILE



HILFREICHE KLEINARTIKEL FÜR DEN WERKSTATTBEDARF

- Alles ausgesuchte Artikel für eine optimal eingerichtete Werkstatt, ob Privat oder als Profi
- ZB 3500 BS3**: Bürstenset 3-teilig aus Stahl, Messing, Nylon. Ideales Set zum Reinigen aller möglicher Teile im Werkstattbereich, mit Messingbürste z.B. Stauch-Streck-Backen
- ZB 4020 EGP**: Entgrater von scharfen Kanten und neu geschnittenen Blechen
- ZB 4040 KFS+4045 GFS**: Feilenraspeln z.B. zum Aussägen von Boxen in Fahrzeugen aus Weichmet.
- FZ 100 TS**: Das ideale Hilfsmittel zum Stauchen von abgewinkelten Blechen

ZB 3500 BS3



Unverzichtbare Kleinteile für jede Werkstatt

| Typ | Artikel |
|-------------|--|
| ZB 3500 BS3 | Bürstenset zum Reinigen, Stahl, Messing, Nylon |
| ZB 4020 EGP | Entgrater mit festem Kunststoffgriff |
| ZB 4040 KFS | Kleine Feilenraspel 205 mm |
| ZB 4045 GFS | Große Feilenraspel 295 mm |
| FZ 100 TS | Faltenzieher zum Stauchen von Blechen |

TOP NEUHEIT

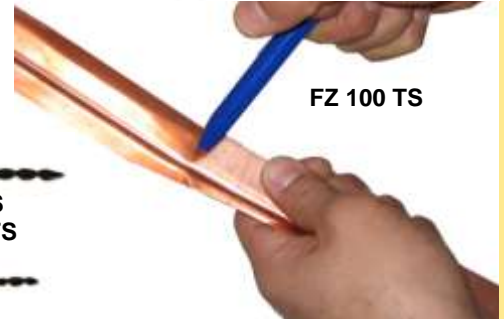

FZ 100 TS

ZB 4020 EGP
Entgraten von scharfen Kanten



Oben ZB 4045 GFS
Unten: ZB 4040 KFS

HAND-NIETZANGE FÜR KUNSTSTOFFNIETEN

Die moderne Art der Nietzangen für kunststoffgenietete Teile

- Handliche Nietzange als feste Ausführung aus Stahl in engen Bereichen
- Zum Befestigen von plastikgenieteten Fahrzeugteilen wie Stoßstangen, Innenkotflügel
- Findet Anwendung bei vielen Fahrzeugmarken (auch viele deutsche Marken) ob jung oder alt.
- Bestehende, verrostete Metallverbindungen können durch Kunststoffnieten ersetzt werden
- Vorteile der Kunststoffversionen: Keine Metallspäne, abgefallene oder abgeknipste Teile könnten in schwer oder nicht zugänglichen Hohlräumen verbleiben (keine Rostgefahr)

Die praktische und handliche Hand-Nietzange zum günstigen Preis



Lieferumfang NIZ 150 PL2

| Typ | Artikel |
|-------------|---|
| NIZ 150 PL2 | Nietzange mit 20 Stück Kunststoffnieten |

TOP NEUHEIT



Nietzange

Bitte extra
Datenblatt
anfordern



Unterschiedliche Nieten
lieferbar von l.n.r.:
EPL 158-5,0 NIZ1
EPL 172-5,0 NIZ2
EPL 172-6,6 NIZ4

INSPEKTIONS-UND KONTROLLSPIEGEL NEUE VERSION MIT HELLER LED-BELEUCHTUNG

Der ideale Helfer beim Suchen von Problemfällen und Mängeln, Aufspüren von Rost, Inspizieren von Teilen, im Fahrzeugbereich, auf der Baustelle aber auch zu Hause

- Langer, ausfahrbarer Teleskoparm, dadurch kein Bücken nötig und die Sichtung tiefer Bereiche möglich
- Geschickte Spiegelgröße, groß genug, um etwas zu sehen, jedoch auch für enge Bereiche geeignet
- Spezielles Drehgelenk, somit ist der Spiegel horizontal um 250° und vertikal um 360° schwenkbar
- Helle LED-Beleuchtung, selbst bei Tageslicht ist noch eine Lichtausbeute vorhanden
- Klein und leicht zu verstauen, auch in der Hosentasche, z.B. auf Baustellen etc.

Inspizieren leicht gemacht ob in der Industrie, im Gewerbe oder Privat

| Typ | Artikel |
|--------------|--|
| ZB 2080 ISP2 | Inspektionsspiegel mit LED-Beleuchtung |



360° vertikal schwenkbar
250° horizontal schwenkbar

Hinterleuchten und Prüfen von engen und schwer zugänglichen Stellen



KLEIN-TEILE

TOP NEUHEIT
Bitte extra
Datenblatt
anfordern

VERZINNEN + SCHLEIFEN



VERZINNUNGSSETS

Das Verzinnen gehört zu einer perfekten Restaurierung. Das Verzinnen können Sie bei Bedarf in unseren Seminaren lernen (siehe Seminare auf unserer Homepage).

-VZS 100-1: Unser sparsames Verzinnungsset 1: Inhalt 1 Stück ZB 1120 FH (Stahlraspel), 1 Stück VP 220 VZSB1 (Verzinnungspaste 250 gr. bleifrei), 5 Stück ZSF 230 VZS (Stangenlötzinn je 250 gr., gesamt 1.250 gr.), Anleitung zum Verzinnen

-VZS 120-2: Verzinnungsset 2: Inhalt 1 Stück ZB 1010 FF (Karosseriefeile mit Feilenblatt), 1 Stück VP 220 VZSB1 (Verzinnungspaste 250 gr. bleifrei), 5 Stück ZSF 230 VZS (Stangenlötzinn je 250 gr., gesamt 1.250 gr.), Anleitung zum Verzinnen

Verzinnen leicht gemacht mit den DINOSAURIER-Hilfsmitteln

VZS 100-1
Verzinnungsset 1



VZS 120-2
Verzinnungsset 2

VP 210 VZS



| Typ | Artikel |
|-----------|------------------|
| VZS 100-1 | Verzinnungsset 1 |
| VZS 120-2 | Verzinnungsset 2 |

ZUBEHÖR ZUM VERZINNEN UND ABFEILEN

Die richtigen und wichtigsten Materialien zum Verzinnen bekommen Sie bei uns. Zum Abraspeln des Zinns ist die Karosseriefeile das übliche Hilfsmittel. Günstiger und ebenso effektiv, jedoch gröber, ist unsere Stahlraspel ZB 1120 FH. Leinöl oder Kabelfett (kein Löt fett nehmen) zum Tränken der Buchenspachtel bekommen Sie günstig in jedem Fachgeschäft, daher fehlt es im Programm.

-VP 210 VZS: Verzinnungspaste 250 gr. (auch 500+1.000 gr. Lieferb.), S-Pb60Sn40, bleihaltig
-VP 220 VZSB1: Verzinnungspaste 250 gr. (auch 500+1.000 gr. lieferbar), S-Sn97Cu3, bleifrei nach neuer DIN

-ZSF 230 VZS: Stangenlötzinn mit Zinnanteil 25%, fließt nicht so schnell, leichter zum Arbeiten

-ZSF 235 VZS2: Stangenlötzinn bleifrei nach neuer DIN, fließt schneller ab

-ZB 1120 FH: Robuste Stahlraspel zum Abtragen von weichen Materialien wie Spachtel, Zinn etc. In der Zahnung sehr viel gröber als eine Karosseriefeile

-ZB 1010 FF: Karosseriefeile: Feilenhalter mit Feilenblatt. Feilenhalter mit doppelter Verschraubung für besseren Halt (siehe Foto). Feilenblatt Alu-Druckguss, 350 mm, 4 Zähne/cm, doppelseitig nutzbar.

-ZB 1040 FF2: Neuer, verbesserter Karosserie-Feilenhalter, Handgriff drehbar

Verzinnen leicht gemacht mit den DINOSAURIER-Hilfsmitteln

ZB 1120 FH
Für grobe Arbeiten



ZB 1010 FF
Feilen-
halter
incl.
Feilenblatt

| Typ | Artikel |
|--------------|--|
| VP 210 VZS | Verzinnungspaste 250 gr, bleihaltig |
| VP 220 VZSB1 | Verzinnungspaste 250 gr, bleifrei nach neuer DIN |
| ZSF 230 VZS | Zinn-Stange 250 gr., bleihaltig |
| ZSF 235 VZS2 | Zinn Stange 250 gr., bleifrei nach neuer DIN |
| HZ 1965 BS | Satz Zinnhölzer 5-teilig BS-1+2+3+4+5 |
| ZB 1120 FH | Stahlraspel zum Abtragen von Spachtel |
| ZB 1125 FHE | Stahlraspelblatt für ZB 1120 FH solo 255 mm |
| ZB 1010 FF | Karosseriefeile incl. Feilenblatt 350 mm |
| ZB 1020 FS | Feilenhalter solo 350 mm |
| ZB 1040 FF2 | Neuer, verbesserter Feilenhalter |
| ZB 1025 FB | Feilenblatt für ZB 1010 FF flach solo 350 mm |



ZB 1040 FF2

**TOP
NEUHEIT**



HZ 1965 BS

SCHLEIFPAPIERHALTER MIT GUMMIEAUFLAGE

ZB 1150 HGF

-Großer ergonomischer Holzgriff für bequemes Arbeiten, praktische Gummiunterlage unter Schleifpapier

-Schnellspannsystem zum Halten des handelsüblichen Schleifpapiers: **Masse: 400x70 mm**

-Neue flexible Version zum Anpassen an Karosserieformen, Laibungen, Gesimse, Rohre, Maschinenteile etc., **macht das Schleifen zum Vergnügen!**

NEU! Der traumhaft flexible Schleifpapierhalter...das reinste Vergnügen!

| Typ | Artikel |
|-------------|--------------------------------|
| ZB 1150 HGF | Flexibler Schleifpapier-Halter |



Verzinnen
leicht gemacht

**KLEIN-
TEILE**

SCHWEISSGERÄTE + ZUBEHÖR



DIE NEUEN DINOSAURIER PUNKTSCHWEISSZANGEN

DINOSAURIER-WERKZEUGE bietet Ihnen zwei professionelle Punktschweißzangen zum günstigen Preis an. In der Restaurierung sind diese Zange nicht wegzudenken. In den Kursen der Umformtechnik der yourmove-Akademie wird der Umgang geübt

- TEC-7900 HSZ1: Handbetätigte Profi-Punktschweißzange 2 kVA, 400 Volt 50Hz, für Karosseriewerkstätten und Reparaturarbeiten. Leichtes Modell. Elektronischer Synchronzeitgeber, Kompensationskreis (steuert den Zeitregler nur bei Stromfluss am Schweißpunkt, daher ausgezeichnete Ergebnisse beim Schweißen auf Blechen mit Lackspuren, oxydierten Teilen oder auf verzinktem Blech), Druckeinstellung mit Skala, zusätzlicher, unterer Armanschluss zur Vergrößerung des Armabstandes, hochwertiger Transformator
- TEC-7902 HSZ2: Wie vor jedoch mit 2,5 kVA und Timer (Steuerung mit Schweißstromregelung für Schweißungen von besonders dünnen Blechen, dünnen Drähten, Edelstahlblechen etc.).



Schutzgasschweißgeräte und weitere Schweißgeräte auf Anfrage

Punktschweißen günstig erledigt, auch Widerstands-Punktschweißtechnik aller Art und Größe lieferbar

| Typ | Artikel |
|---------------|-----------------------------|
| TEC-7900 HSZ1 | Punktschweißgerät |
| TEC-7902 HSZ2 | Punktschweißgerät mit Timer |

SUPER SPOTTER KIT

- Verbesserte neue Qualität: Top-Duroplastgehäuse (thermisch unempfindlich), besserer Microschalter und Ausstattungsvarianten, größerer und stabilerer Koffer. Auch mit extra Timer lieferbar!
- Herausziehen von eingedrückten Blechen, speziell an schwer zugänglichen Stellen, preisgünstigste Methode
- Großer Lieferumfang: Spotter 230 Volt, Auszieh-Gleithammer, mehreren Elektroden, Nägel, Gewindestifte, Zierleistenrippel und Lochscheiben, Haken, Handgriff, praktischer Transportkoffer
- Alle Zubehörteile auch einzeln lieferbar

Neue Version in verbesserter Qualität, gehört in jede Werkstatt!

| Typ | Artikel |
|-------------|-------------|
| SPK 100 KIT | Spotter Kit |

Top EU-Qualität
Keine Fernost-Produkte

Große Auswahl an
Autogenbrennern+
Zubehör



Spotter-Kit PK 100 KIT
Im praktischen Transportkoffer

SCHWEISSGRIPS ZUM SCHWEISSEN AUF STOSS+ÜBERLAPPEND NEUE SPEZIAL-TOPVERSIONEN WG 120 PP2 + WG 150 PP5

- Nutzbar beim Schweißen, Löten, Kleben von Teilen auf Stoß etc.
- Schweiß- und Haltehilfen, beide Hände frei zum Arbeiten (die dritte Hand)
- **WG 100+110 PP+150 PP5:** Zustellung per Flügelschraube. Über einen Stift wird das Blech an den Schweißgripkörper gezogen. Diesen Stift löst man nach dem Schweißen auf der Rückseite des Bleches ab zur Wiederverwendung (in nicht zugänglichen Hohlräumen würde er dort verbleiben).
- Die WG 120 PP2 kann auch bei nicht zugänglichen Hohlräumen genutzt werden, da kein Teileverlust! Auch zur Verwendung zum überlappenden Schweißen und zum Halten von Blechen geeignet.
- Die **WG 120 PP2 und WG 150 PP5 als neue Versionen mit größerer Nutzungsvielfalt und noch besserer Verarbeitung. Neue Profimodelle mit perfekter Verarbeitung zu Top-Preisen.**
- MG 200+MG 300: Schweißmagnete als Winkelmagnete 30°+45°+75°+90°+135°

MG 200
MG 300
ähnlich



Die perfekten Schweiß- und Haltehilfen, ob Industrie, Gewerbe oder Privat

| Typ | Artikel |
|------------|--|
| WG 100 | Schweißgrips Hobby, Paket mit 5 Stück |
| WG 110 PP | Schweißgrips Standard, Paket mit 4 Stück |
| WG 120 PP2 | Schweißgrips Profi, Paket mit 4 Stück |
| WG 150 PP5 | Schweiß-+Haltegrips Profi, Paket mit 4 Stück |
| MG 200 | Schweißmagnet stark |
| MG 300 | Schweißmagnet extra stark |

Befestigen und Lösen der Schweißgrips WG 100, WG 110 PP2 und WG 150 PP5

WG 150 PP5 Schweißen auch von unterschiedlichen Blechen!



Bitte extra Datenblätter anfordern



WG 120 PP2

SCHWEISS
TECHNIK



REINIGUNGSPISTOLEN + ZUBEHÖR

DIE NEUEN DINOSAURIER-REINIGUNGSPISTOLEN VERBESSERTE UND VERSCHLEISSÄRMERE IMPULSTECHNIK!

Beachten Sie bitte den Bericht „Schluss mit muffig“ in der Oldtimer-Markt Heft 5-08, Seite 56-61.

-Geeignet zum Reinigen von Türeinstiegen und Verkleidungen, Armaturenbretter, Autopolstern, Dachhimmeln, Heizungs- und Lüftungsschächte, Ersatzteile, Felgen, Werkzeuge, Maschinen, Gesimse, Badbereiche, Fahrräder, Motorräder etc. und allgemein allen schwer zugänglichen Stellen.

-Zum Entfernen von Schmutz, Verölungen, Oberflächenbeläge etc.

-Durch die Mikrozerstäubung sind der Reinigungsmittelverbrauch und damit die Kosten extrem gering. Notfalls kann auch nur mit Wasser gearbeitet werden, sollte es das Objekt nicht anders zulassen.

-Die Anwendung ist einfach: Wasser mit Reinigungsmittel in den Vorratsbehälter füllen, Druckluft anschließen, fertig. Bei Luftzufuhr dreht sich die Impulsdüse. Dadurch wird die Flüssigkeit aus dem Behälter gezogen und zerstäubt. Der Schmutz wird regelrecht von der Oberfläche gezogen.

-Alle Modelle incl. Regelventil zum Ausstellen der Flüssigkeitszufuhr (wird benötigt um gereinigte Teile abblasen zu können). Zum fleckenfreien Trocknen legt man den Umschalthebel am Verbindungsstück zwischen Vorratsbehälter und Pistolengriff um und bläst die gereinigten Stellen trocken.

-Z 010 TWS1: Bisheriges Modell mit höheren Verschleiß, daher nur für den Privatgebrauch geeignet. **Hobymodell für private Nutzer mit einem etwas kleineren Kompressor**

-Z 020 TWS2: Neues Profimodell mit extrem verschleißfesterer Technik als die einfache Z 010 TWS1, somit auf Dauer viel günstiger im Einsatz. Trichter und innen-bzw. außenliegender Schlauch muß nicht laufend ersetzt werden, da sich die Teile nicht mehr berühren. **Top-Profimodell für alle anspruchsvollen Nutzer mit einem etwas kleineren Kompressor**

-Z 100 TWS3: Wie Z 020 TWS2, jedoch mit viel höherer Leistung. Der spezielle vordere Aufsatz bündelt die Kraft mehr, so dass man besser und leichter an tiefere Stellen, wie z.B. Felgen, Spalten etc. herankommt. **Sollte der entsprechende Kompressor vorhanden sein, absolut die erste Wahl aller Impuls-Reinigungspistolen**

-ET 300 ZUV1+310 ZUV2: Universalreinigungstücher für die Fahrzeugaufbereitung, ultra absorbierendes Sämischleder mit einem Polymer-Faser-Gewebe verstärkt für eine längere Lebensdauer, ähnelt durch die dreidimensionale Struktur einem Meeresschwamm und kann somit auch an empfindlichen Stellen eingesetzt werden, einfacher auszuwringen als klassische Putztücher und echtes Sämischleder, trocknet und poliert alle glatten Flächen streifenlos, nimmt 5x sein eigenes Gewicht an Wasser auf, fusselarm, gegen Öl, Fett und Chemikalien beständig, waschbar mit 70°C, Lieferung in praktischer Kunststoffbox, ideal für Heimwerker, Werkstätten, Tankstellen, Autoaufbereiter etc.

-SKB 620 RP: Reinigungspinsel, Handgriff Holz, eine Seite spitz zulaufende und raue Borsten zum Abreiben ca. 50 mm lang, andere Seite weiche Borsten zum Abfegen

Einfachstes Reinigen, für den Privatgebrauch bis hin zur Industrie



Z 010 TWS1



Z 020 TWS2

Leichtes und effektives Reinigen von Teilen aller Art



Z 100 TWS3

TOP NEUHEIT

| Typ | Artikel | Luftverbrauch |
|-------------|--|---------------------|
| Z 010 TWS1 | Impuls-Reinigungspistole Hobby | 270 l/min bei 6 bar |
| Z 020 TWS2 | Impuls-Reinigungspistole Black Profi1 | 270 l/min bei 6 bar |
| Z 100 TWS3 | Rotations-Reinigungspistole, Profi2 | 350 l/min bei 6 bar |
| ET 300 ZUV1 | Spezial-Universalreinigungstuch 430x325 mm | |
| ET 310 ZUV2 | Spezial-Universalreinigungstuch 430x680 mm | |
| SKB 620 RP | Spezial-Felgenpinsel | |



Z 100 TWS3 im Einsatz



Weitere Reinigungsprodukte im Programm, z.B. günstige Profiaufschäumer für Ihre Fahrzeugpflege, bitte Datenblatt anfordern



ET 310 ZUV2



SKB 620 RP

KLEIN TEILE

ROSTSCHUTZ / HOHLRAUMSCHUTZ



DER DINOSAURIER-PROFI-HOHLRAUMSCHUTZ

Die herausragenden Eigenschaften von Öl, Fett und Wachs in einem Produkt vereint! Höchste Kriechfähigkeit wie bei Öl, hervorragender Langzeitrostschutz wie bei Fett, deutlich besser als bei Wachsprodukten. Beste Haftung auf glatten Blechen, somit super Flächenschutz. Weniger Abtropfen im Sommer durch bessere Haftung im Hohlraum. Ein Austrocknen und Verspröden wird durch die Lösemittelfreiheit vermieden.

- Im kalten Zustand ist es ungefähr so fest wie Margarine. Bei großer Hitze im Sommer schmilzt es leicht an und kriecht immer wieder in die besonders gefährdeten Falze und Spalten.
- Bestens geeignet zum Schutze von restaurierten und unrestaurierten (mit Rostbefall) Klassikern, Oldtimern, Youngtimern aber auch von Neufahrzeugen (leider ist es immer wieder zu beobachten, dass auch Neufahrzeuge nach kurzer Zeit Rost ansetzen, ein nachträglicher Schutz macht Sinn).
- Besten Hohlraumschutz für blanke, verrostete und lackierte Bleche, Anwendung nicht nur für Fachbetriebe, sondern auch für Hobbyisten
- 100% Wirkstoff, keine Lösungsmittel, daher keine Austrocknung oder Rissbildung.
- Ein Auftrag mit dem Pinsel ist ebenfalls möglich, empfohlene Schichtdicke 1 mm
- 5 Liter reichen für ein kleineres Fahrzeug. Für große Fahrzeuge bitte bis ca. 10 Liter einplanen

Zur Verarbeitung werden alle drei Materialien auf ca. 100 Grad erhitzt. Die Verarbeitung sollte bei max. 6 bar mit der Druckbecherpistole SPD 3300 HSS2 erfolgen.

Für Ihr Fahrzeug nur das beste Produkt!

Produktblatt mit Detailbeschreibungen bitte anfordern

TOP NEUHEIT

| Typ | Artikel Rostschutz | Gebindegr. |
|---------------|--------------------|------------|
| RST 1010 TMS1 | Kriechmaterial | 1 Liter |
| RST 1050 TMS2 | Kriechmaterial | 5 Liter |
| RST 2010 TM1 | Universalmaterial | 1 Liter |
| RST 2050 TM2 | Universalmaterial | 5 Liter |
| RST 3010 TMC1 | Deckmaterial | 1 Liter |
| RST 3050 TMC2 | Deckmaterial | 5 Liter |

TIP! Arbeiten Sie mit einem Endoskop um die Hohlräume vor und nach der Behandlung überwachen zu können



DER NEUE UNTERBODENSCHUTZ IN WAGENFARBE: FARBLICH AN IHR FAHRZEUG ANGEPASST, GUTE ROSTSCHUTZ-EIGENSCHAFTEN!

Werten Sie Ihr Fahrzeug auch optisch auf, der Unterbodenschutz in Ihrer Wagenfarbe! Lieferung in 10 Grundfarbtönen. Individuelle Farbtöne mischbar.

- Der Unterbodenschutz ist keine Farbe. Auch auf vorhandenen Teil-Rost auftragbar, am besten in zwei bis drei Schichten. Das Material ist fest und doch dauerelastisch und schnell staubtrocken. Teilweise überlackierbar, die Verträglichkeit mit dem Decklack muß jedoch geprüft werden.
- Der Unterbodenschutz haftet auf entfetteten und gereinigten Unterbodenblechen (möglichst mit Dampfstrahler reinigen). Es haftet jedoch nicht auf öligen, fettigen, oder wachshaltigen Untergründen.
- UST 5010 TM1 und UST 5050 TM5: Lieferbar in 10 Grundfarbtönen: Rot, blau, grün, gelb, braun, orange, grau, schwarz, silber, weiß
- UST 5080 TMS1: Lassen Sie sich Ihren Spezialfarbton anmischen. Nahezu alle Farbtöne lieferbar.

Perfekter Unterbodenschutz mit optischer Eleganz

| Typ | Artikel | Gebindegröße |
|---------------|--|--------------|
| UST 5010 TM1 | Unterbodenschutz in Wagenfarbe, Grundfarbton | 1 Liter |
| UST 5050 TM5 | Unterbodenschutz in Wagenfarbe, Grundfarbton | 5 Liter |
| UST 5080 TMS1 | Unterbodenschutz in Wagenfarbe, Spezialfarbton | 1 Liter |

SPD 3300 HSS2 im Einsatz



DIE DINOSAURIER-DRUCKBECHERPISTOLEN FÜR DEN ROSTSCHUTZ

Die Druckbecherpistolen von DINOSAURIER-WERKZEUGE sind optimal für die Verarbeitung der DINOSAURIER-Hohlraumschutz- und Unterbodenschutzprodukte, aber auch für nahezu alle anderen Produkte anwendbar. Die Verarbeitung sollte bei max. 6 bar erfolgen.

- SPD 3100 ASR5: Unterbodenschutzpistole, Stahl-Behälter 1.000 ml, für flächiges Strahlen. Hohlraumsprüh-Sondenset (1 Stück 360°-Sonde 1.100 mm mit Rundstrahldüse 2 mm, 1 Stück Hakensonde 90° mit Griffstück 700 mm) kann optional zugekauft werden
- SPD 3300 HSS2: Hohlraum-Druckbecherpistole, Stahl-Behälter 1.000 ml, incl. Schnellkupplung für Hohlraumsprühschläuche, Hohlraumsprüh-Sondenset kann dazu bestellt werden, so dass die Pistole auch erweitert werden kann



SPD 3100 ASR5



SPD 3300 HSS2

Hohlraumversiegeln und Unterbodenschutz richtig gemacht

| Typ | Artikel |
|---------------|-----------------------------------|
| SPD 3100 ASR5 | Schnellkupplung |
| SPD 3300 HSS2 | Druckbecherpistole incl. 2 Sonden |

ROST SCHUTZ

WAGENHEBER + TEILEWASCHGERÄTE



RANGIERWAGENHEBER

Die DINOSAURIER-Rangierwagenheber bestechen durch Qualität und Innovation (keine Billigprodukte!). Gerade bei diese Produkten wird sich die Qualität auf Dauer durchsetzen. Unseren Rangierwagenheber, RWH 1032 WK, finden Sie als Testsieger in dem Produkttest "Hoch hinaus" der Zeitschrift Markt, Heft 9/2007, Seite 182-187. Alle Wagenheber incl. automatischer Schnellhubfunktion, welche im Testbericht begeistert hat.

- RWH 1010 WK: Günstige Version mit gutem Zubehör
- RWH 1020 FWK: Super flache Version, besonders geeignet für tiefliegende Fahrzeuge, z.B. Motorsport. Sensationelle Einfahrtiefe von 700 mm!
- RWH 1030 WK: Schwere Version speziell für Leicht-LkW wie Transporter etc.
- RWH 1032 WK: Testsieger mit leisen und extra breiten Nylonrädern (für filigrane Böden). Einfaches Ablassen der Pumpstange, geringes Losbrechmoment, perfekt dosierbar
- RWH 25015 RH: Super hohe Version mit 815 mm. Langer Rahmen ermöglicht leichtes Aufbocken an der Vorder-und Hinterachse. Super zum Arbeiten unter aufgebocktem Auto

ULTRAFLACH!!!

RWH 1020 FWK



OLDTIMER
MARKT
Testsieger



RWH 1032 WK

Anheben leicht gemacht mit den DINOSAURIER-Rangierwundern

| Typ | Artikel | Hublast Max. | Hubhöhe min. | Hubhöhe max. | Gewicht |
|--------------|----------------------|--------------|--------------|--------------|---------|
| RWH 1010 WK | Günstige Version | 2.250 kg | 140 mm | 492 mm | 32,6 kg |
| RWH 1020 FWK | Super flache Version | 2.000 kg | 63 mm | 508 mm | 51,5 kg |
| RWH 1030 WK | Starke Version | 3.000 kg | 95 mm | 508 mm | 49,5 kg |
| RWH 1032 WK | Testsieger | 3.200 kg | 140 mm | 504 mm | 37,0 kg |
| RWH 25015 RH | Hohe Version | 1.500 kg | 100 mm | 815 mm | 52,5 kg |

Weitere Modelle lieferbar

TEILEWASCHANLAGEN

Einfaches Reinigen von verschmutzten Teilen. Wir raten zur Verwendung von wasserlöslichen Waschemulsionen (Achtung! Die Reinigungs-Emulsionen dürfen Gummi und Plastik nicht angreifen, ansonsten kann die Pumpe kaputt gehen).

- Einfache aber wirkungsvolle Modelle mit Umlaufprinzip der Waschemulsion. Die Pumpe im Behälter fördert die Waschsubstanz nach oben und von dort über einen flexiblen Stahlschlauch auf die Objekte. Herausnehmbare Ablagebleche, extra Korb für Kleinteile (nicht bei Tischgerät TW 100 ADP). Alle Modelle mit selbst sicherndem Deckel bei Brandgefahr
- Modelle mit Druckluftbetrieb und zusätzlicher Ausblaspistole (nicht TW 100 ADP) für perfektes Arbeiten. Incl. verbesserter Pumpe, verstärktem T-Gelenk am flexiblen Schlauch und Profi-Durchlaufpinsel TW 010 D.
- TW 010 D+TW 015 DN: Die Durchlaufpinsel ermöglichen perfektes und einfaches Arbeiten
- DP 010+DP 015P: Solo-Austauschpumpen für alle ähnlichen Teilwaschgeräte
- DP 020 H+DP 025 HE: Pumpeneinheiten für Teilwäscher zum Nachrüsten: DP 020 H (für ADP) pneumatisch, incl. zusätzlicher Ausblaspistole, DP 025 HE elektrisch ohne Ausblaspistole

TW 100 ADP



Auch Ultra-schallgeräte lieferbar

TW 400 ADP



Einfaches Reinigen von Teilen, unentbehrlich für alle Profis und Semiprofis

TW 200 ADP



Teilwaschen einfach gemacht

| Typ | Artikel | Innenbereich l x b x h mm | Gewicht | Flüssigkeitsm. |
|------------|-----------------------------------|---------------------------|---------|----------------|
| TW 100 ADP | Tischgerät incl. TW 010 D | 390x290x100 | 10 kg | 5-10 L |
| TW 200 ADP | Standgerät incl. TW 010 D | 720x460x140 | 28 kg | 25 L |
| TW 400 ADP | Standgerät Incl. TW 010 D | 1040x490x140 | 42 kg | 55 L |
| TW 010 D | Durchlaufpinsel kleiner+flexibel | | | |
| TW 015 DN | Durchlaufpinsel groß und größer | | | |
| DP 010 | Pumpe solo für elektrische Geräte | | | |
| DP 015 P | Pumpe pneumatisch für pneum.G. | | | |
| DP 020 H | Pumpeneinheit pneumatisch | | | |
| DP 025 HE | Pumpeneinheit elektrisch | | | |

TW 010 D



TW 015 DN



DP 020 H



DP 020 H



KLEIN-TEILE

ABKANTFOLIE + UNIVERSALWERKZEUG



ABKANTFOLIEN GEGEN KRATZER ODER BIEGESPUREN IM BLECH BEIM ABKANTEN VON BLECHEN

Ideal, wenn die abzukantenden Bleche keine Kratzer, Riefen, Schatten, Biegelinien oder weitere Oberflächenbeschädigungen erhalten sollen, ganz wichtig z.B. bei Aluminium, Edelstahl, beschichtete oder lackierte Bleche. Nutzbar in allen Abkantbänken, Schwenkbiegemaschinen, Abkantpressen.

- Lieferung von der Rolle ab 1 lfdm. Die Preise beziehen sich auf einen lfdm.
- Die Folien können auch diverse Unebenheiten (Abdrücke, Riefen, Einkerbungen etc., wie bei den meisten Abkantbänken üblich, vor allem bei einfachen und günstigen Modellen) der Biegewangen überbrücken, die ABF 150/0,4 FGK1 nur kleine Unebenheiten, die ABF 95/0,8 FGK2 auch etwas größere Unebenheiten.

Einlegen der Abkantfolie in eine Abkantpress-einrichtung

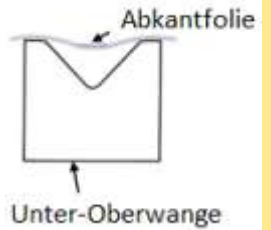

Die Topneuheit für saubere Abkantungen, ob Industrie, Gewerbe oder Privat

Bild links zeigt typische Riefen einer Abkantung
Bild rechts ohne Riefen nach Einsatz der Abkantfolie



Bitte extra Datenblatt anfordern

TOP NEUHEIT

Endlich saubere Abkantungen mit den langlebigen Abkantfolien

| Typ | Artikel | Folienbreite | Folienstärke |
|------------------|------------------|--------------|--------------|
| ABF 150/0,4 FGK1 | Abkantfolie dünn | 150 mm | 0,4 mm |
| ABF 95/0,8 FGK2 | Abkantfolie dick | 95 mm | 0,8 mm |



DIE ABSOLUTE DINOSAURIER TOPNEUHEIT! EINE RICHTIGE PROFI-UNIVERSALWERKZEUG ZUM ABKANTEN BÖRDELN UND SCHNEIDEN

- Stabile, top gebaute Profimaschine für Werkstätten, Baustellen, Schulen etc.
- Seitlicher Spezialöffnungsmechanismus zum Herausnehmen gekanteter und geformter Bleche, praktische Auflageplatte hinten
- Unterschiedliche Befestigungsmöglichkeiten zum Einspannen in einen Schraubstock oder Anbringen an einer Werkbank
- Vorrichtung zum Stoppen, um Vorgänge wiederholen zu können
- Bedienung über zwei Handhebel
- Abkanteinrichtung mit drei Segmenten. Auch einzeln nutzbar.
- Zusätzliche Segmente in 10/20/40/60/80 und 100 mm lieferbar
- SPE 251 UNMP1: Individuelle Presswerkzeuge können nach Ihren Angaben hergestellt werden. Schicken Sie uns am besten eine Zeichnung
- SPE 255 UNMS5: Spezielles Schneidwerkzeug für Bleche 180x0,8 mm

Einsetzen des Schneidwerkzeuges SPE 255 UNMS5



Größtmögliche Flexibilität, Pressprofile auf Wunsch herstellbar

| Typ | Artikel | Arbeitsbreite | Blechstärke | Gewicht |
|---------------|-------------------------|---------------|-------------|---------|
| UNM 250 ABS | Universal-Profimaschine | 250 mm | 1,0 mm | 17,5 kg |
| SPE 251 UNMP1 | Presswerkzeug | | | |
| SPE 255 UNMS5 | Schneidwerkzeug | 180 mm | 0,8 mm | |

TOP NEUHEIT



SPE 251 UNMP1

UNM 250 ABS von hinten mit Auflageplatte



UNM 250 ABS: Leichtes Herausnehmen der Einsätze und Bleche



SONDER ARTIKEL

DINOSAURIER ABKANTBÄNKE MOBIL

- Eine Abkantbank ist die einfachste Version einer Biegemaschine. Das Abkanten verläuft nur per Muskelkraft ohne zusätzliche Unterstützung. Daher sind Abkantbänke auf eine Breite und/oder Materialstärke beschränkt. Ausführungen sind lieferbar als Excenter -oder Spindelversionen (das Blech wird hierbei mit einem Kurbelrad von der Oberwange auf die Abkantmaschine gepresst und während des Abkantvorganges, was deutlich stärker ist, als das Halten von Excentern mit der Hand).
- Je einfacher und leichter ein Modell gebaut ist, desto größer ist die Durchbiegung der Wangen und desto ungenauer die Arbeitsleistung. Geringes Gewicht bedeutet ungenaues Arbeiten, nur Masse bringt Exaktheit, daher arbeiten billige und günstige Modelle meist auch nur mit hohem Qualitätsverlust. Gussmodelle sind dabei bewegungs- und verzugsfreier und arbeiten deutlich exakter als Stahlversionen.
- Die Angaben über Materialstärken beziehen sich auf Tiefziehblechgüte und sollten vom Nutzer dringend eingehalten werden! Diese sollten nur im Ausnahmefall genutzt werden (zur Unterstützung der Oberwange ev. Schraubzwingen einplanen). Kanten Sie nie dickere Bleche ab, auch nicht im Ausnahmefall, die Wangen würden in der Mitte aufgehen, exakte Bleche könnten nicht mehr gekantet werden. Im Zweifelsfall können Teile herausbrechen. Eine Abkantbank sollte min. 0,2-0,4 mm (besser mehr) überdimensioniert gekauft werden!
- Aus Transportkostensparnis sind die Standfüße und Handgriffe der Abkantbänke teilweise abgeschraubt und müssen nach Anlieferung zusammengefügt werden.

Beachten Sie die
DINOSAURIER
Sonderinfo zum
Abkanten mit vielen
Tipps!

ABKANTBÄNKE ZUM MONTIEREN AUF EINER WERKBANK

Mobile Abkantbänke Hobby für den gelegentlichen, universellen Einsatz auf Baustellen (Montage auf Dächern, Gerüsten etc. möglich) und in Werkstätten. Ideal für den Hobbyisten, als einfache und günstige Einstiegsmodelle (ohne Qualitätsansprüche) auch für den Profi einsetzbar

- Oberwange zum Abheben, somit auch Herstellung von geschlossenen Profilen möglich
- Montage am Arbeitstisch über die beiden seitlichen Laschen mit Schraubzwingen oder durch festes Anschrauben.
- Handgriffe zum Herausnehmen, somit bei Einlagerung geringerer Platzbedarf
- Einfache Einstellmöglichkeit der Oberwange auf unterschiedliche Materialstärken.
- Oberwange hebt sich beim Öffnen über Federn selbstständig an

Perfektes Preis-Leistungsverhältnis, ein Muss für Jedermann!



AB 450/2,0 SP

| Typ | Arbeitsbreite | Blechstärke | Gewicht |
|---------------|---------------|-------------|---------|
| AB 450/2,0 SP | 450 mm | 2,0 mm | 13 kg |
| AB 420 SP | 420 mm | 1,0 mm | 6 kg |
| AB 700 SP | 700 mm | 1,2 mm | 20 kg |
| AB 1000 SP1 | 1.000 mm | 1,0 mm | 50 kg |

AB 700 SP

AB 1000 SP1

Einfaches Herausnehmen von gekanteten Blechen, auch von geschlossenen Profilen

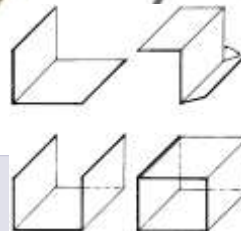
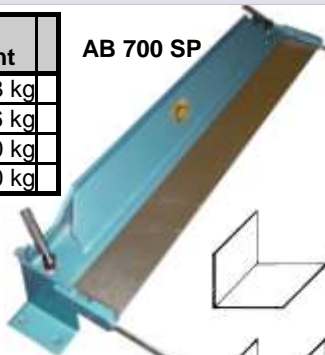

AB 420 SP
Im Einsatz



ABKANTBÄNKE ZUM EINSpannen IN EINEN SCHRAUBSTOCK

Mobile Abkantbänke für den universellen Einsatz in Schulen, auf Baustellen und in Werkstätten, für den Hobbyisten, Semiprofi und Profi (je nach Modell)

- Zum Montieren in einem Schraubstock (stabile, bruchfeste Schraubstöcke nehmen!)
- Wichtig: Die Angaben der Blechstärken sind, nur möglich bei Unterstützung der Oberwangen durch eine Schraubzwinde, ansonsten biegen sich die Wangen durch.
- AB 450 SA+AB 630 SA:** Einfach gebaute, auf dem Markt bekannte Hobby-Bauform für den gelegentlichen Einsatz.
- AB 250 PPW3+AB 500 PPW4:** Profimodelle aus Spezialstahl für den häufigeren Einsatz, Top-Konstruktion, fein gearbeitet, mit Winkelanschlag und Winkelmesser für wiederholende Abkantungen, Spezial-Schnellschraubkonstruktion zum Einfachen Herausnehmen der gebogenen Profile

Die handlichen Schraubstock-Modelle, für enge Werkstätten, durch Schraubstockmontage sehr flexibel

| Typ | Arbeitsbreite | Blechstärke | Gewicht |
|-------------|---------------|-------------|---------|
| AB 450 SA | 450 mm | 1,2 mm | 10 kg |
| AB 630 SA | 630 mm | 1,0 mm | 14 kg |
| AB 250 PPW3 | 250 mm | 2,0 mm | 7,5 kg |
| AB 500 PPW4 | 500 mm | 1,5 mm | 11 kg |

Handliche und leichte Profimodelle



AB 250 PPW3



AB 630 SA



AB 500 PPW4

AB 250 PPW3

**ABKANT
TECHNIK**

ABKANTBÄNKE MOBIL + STANDGERÄTE



ABKANTPRESSWERKZEUG ZUR MONTAGE IN EINEN SCHRAUBSTOCK

Flexible Abkanthilfen zum Einspannen in einen Schraubstock. Ideal für enge Arbeitsverhältnisse, schnelles Arbeiten und zum Bearbeiten von dicken Blechen

- Abkanten bis ca. 90°, einfach, schnell und preisgünstig
- ABP 100-2 ST1+125-2 ST2+150-2 ST3+200-2 ST4: Versionen incl. Segmente, mit Magneten zum Festhalten an die Backen der Schraubstöcke
- ABP 150 PRW8: Version mit durchgehender Schiene mit Clips zum Halten an den Schraubstock-Backen

ABP 200-2 ST4



Ideale Arbeitshilfen, klein, flexibel und günstig!

ABP 150 PRW8 im Einsatz

| Typ | Arbeitsbreite | Blechstärke | Gewicht |
|---------------|---------------|-------------|---------|
| ABP 100-2 ST1 | 100 mm | 2,0 mm | 1 kg |
| ABP 125-2 ST2 | 125 mm | 2,0 mm | 1,5 kg |
| ABP 150-2 ST3 | 150 mm | 2,0 mm | 2 kg |
| ABP 200-2 ST4 | 200 mm | 2,0 mm | 2,5 kg |
| ABP 150 PRW8 | 150 mm | 2,0 mm | 2 kg |



TOP NEUHEIT

TISCH-EXCENTER-ABKANTBÄNKE FÜR PRÄZISES ARBEITEN HOBBY

Handliche Modelle für den Modellbauer, Messebauer, Baustelleneinsätze, beengte Platzverhältnisse etc.! Nur für den gelegentlichen Gebrauch

- Scharfkanten für präzises Arbeiten, Winkel bis 135° möglich
- Optimale Excenter-Abkantbankbauweise mit Oberwangenhub über seitlichen Hebel
- Oberwange zum Einstellen auf unterschiedliche Blechstärken über spezielle Excenterschraube

Günstig in der Anschaffung, perfekt für exaktere Arbeiten

| Typ | Arbeitsbreite | Blechstärke | Gewicht |
|----------|---------------|-------------|---------|
| AB 305 M | 305 mm | 1,0 mm | 17 kg |
| AB 610 M | 610 mm | 1,0 mm | 25 kg |



AB 305 M



AB 610 M

Günstig, aber präzise Scharfkanten

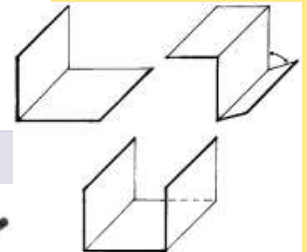

STABILE EXCENTERABKANTBÄNKE HOBBY FÜR GROBE ARBEITEN

Einfach gebaute aber massive Abkantbänke Hobby für schwerere Aufgaben zum äußerst günstigen Preis!

- Unterwange einstellbar auf unterschiedliche Materialstärken
- Abkantungen bis zu 135° möglich (AB 1040 HHN an Geißfuß).
- Oberwangenhub über beidseitige Excenter
- AB 1040 HHN: NEU! Mit durchgehender, auswechselbarer hoher Oberwange für schmale U-Profile und profilierte Bleche
- AB 1060 HP: Scharfschiene der Oberwange austauschbar, NEU! Lieferung incl. Biegewinkelbegrenzer

Die Arbeiter für schwere Aufgaben zum attraktiven Preis!

| Typ | Arbeitsbreite | Blechstärke | Standgestell | Gewicht |
|-------------|---------------|-------------|--------------|---------|
| AB 1040 HHN | 1040 mm | 1,2 mm | ja | 75 kg |
| AB 1060 HP | 1060 mm | 1,4 mm | ja | 125 kg |

AB 1040 HHN



Die günstigen Helfer für Ihre Werkstatt



AB 1060 HP

DIE NEUE, LEICHTE DINOSAURIER ABKANTBANK MIT STANDGESTELL

IDEAL FÜR JEDE WERKSTATT UND DEN EINSATZ AUF BAUSTELLEN

Der ideale Abkantbank mit Standgestell für alle professionellen, gelegentlichen Anwendungen

- Leichte Version, somit einfach verschiebbar, wenn nicht im Einsatz und auf Baustellen somit optimal einsetzbar
- Professionelle Herstellung und doch günstiger Preis
- Optimale Arbeitsbreite von 1.200 mm

| Typ | Arbeitsbreite | Blechstärke | Standgestell | Gewicht |
|---------------|---------------|-------------|--------------|---------|
| AB 1200 SPOM3 | 1200 mm | 1,0 mm | ja | 75 kg |



Professionelles Abkanten günstig gemacht

ABKANT TECHNIK

ABKANTBÄNKE EXCENTER + SPINDEL

PROFI-ABKANTBÄNKE STANDMODELLE

TEILWEISE MIT ROLLENSCHERE UND AUFLAGESCHIENE LIEFERBAR!

Die soliden Abkantbänke für jede Werkstatt, auch motorbetrieben lieferbar.

- Unterwange einstellbar für die Verwendung unterschiedlicher Materialstärken
- Umbau auf Segmente in Oberwange möglich
- AB 660 SCA5+1050 SCA6+1300 SCA7: Niedrige Oberwange mit speziellem Vorspann
- AB 660 SCB15+1050 SCB16+1300 SCB17: Hohe Oberwange mit speziellem Vorspann

Unentbehrlich für jeden Blechklempner

| Typ | Artikel | Arbeitsbreite | Blechstärke |
|---------------|--------------------|---------------|-------------|
| AB 660 SCA5 | Niedrige Oberwange | 660 mm | 2,0 mm |
| AB 1050 SCA6 | Niedrige Oberwange | 1.050 mm | 1,25 mm |
| AB 1300 SCA7 | Niedrige Oberwange | 1.300 mm | 1,2 mm |
| AB 660 SCB15 | Hohe Oberwange | 660 mm | 1,8 mm |
| AB 1020 SCB16 | Hohe Oberwange | 1.050 mm | 1,25 mm |
| AB 1300 SCB17 | Hohe Oberwange | 1.300 mm | 1,2 mm |

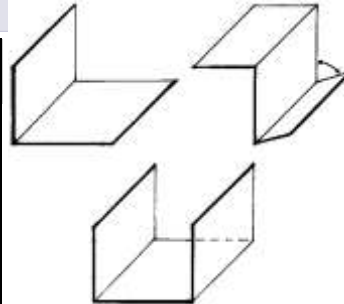

STABILE PROFI SPINDEL-ABKANTBÄNKE FÜR SCHWERERE ARBEITEN

Stabil gebaute Spindel-Abkantbänke Profi für schwere Aufgaben!

- Unterwange einstellbar für die Verwendung unterschiedlicher Materialstärken
- Kantungen bis zu 135° (ABCR 1000/1,2 SD3 bis 150 mm bei 25 mm Steghöhe) möglich
- Oberwangenhub über seitliche Spindeln (viel massiver als Excenter und Bleche sind stärker festzustellen, um einfacher Abkanten zu können) Antrieb der Oberwange über massive Kurbel
- Scharfschiene der Oberwange austauschbar.
- NEU! Ideale Profi-Modelle für gehobene Ansprüche und professionelles Arbeiten
- ABCR 1000/1,2 SD2+2300/1,0 SD3+2000/0,7 SD4+ABC 1000/2,0 SD5+1300/1,7SD7+1500/1,5 SD8+2000/1,2 SD9: Schwere Versionen aus Stahl
- AB 1000/3,0 GU1+ABCR 1300/2,5 GU3+2000/2,0 GU5: Massive Versionen aus Guss

Die Profi-Spindel-Abkantbänke für gehobene Ansprüche

Großer Oberwangenhub



Durch Profileinsatz zwischen Ober- und Unterwange bedingt auch für die Herstellung von Kastenprofilen anwendbar

| Typ | Artikel | Arbeitsbreite | Hub der Oberwange | Blechstärke | Gewicht |
|-------------------|-------------------|---------------|-------------------|-------------|----------|
| ABCR 1000/1,2 SD2 | Spindelabkantbank | 1.020 mm | 80 mm | 1,2 mm | 130 kg |
| ABCR 1300/1,0 SD3 | Spindelabkantbank | 1.320 mm | 80 mm | 1,0 mm | 160 kg |
| ABCR 2000/0,7 SD4 | Spindelabkantbank | 2.020 mm | 80 mm | 0,8 mm | 200 kg |
| ABC 1000/2,0 SD5 | Spindelabkantbank | 1.030 mm | 100 mm | 2,0 mm | 240 kg |
| ABC 1300/1,7 SD7 | Spindelabkantbank | 1.330 mm | 100 mm | 1,7 mm | 240 kg |
| ABC 1500/1,5 SD8 | Spindelabkantbank | 1.530 mm | 100 mm | 1,5 mm | 240 kg |
| ABC 2000/1,2 SD9 | Spindelabkantbank | 2.030 mm | 100 mm | 1,2 mm | 240 kg |
| AB 1000/3,0 GU1 | Spindelabkantbank | 1.030 mm | 80 mm | 3,0 mm | 615 kg |
| ABCR 1300/2,5 GU3 | Spindelabkantbank | 1.330 mm | 120 mm | 2,5 mm | 910 kg |
| ABCR 2000/2,0 GU5 | Spindelabkantbank | 2.030 mm | 120 mm | 2,0 mm | 1.250 kg |



ABKANT
TECHNIK

SEGMENT-ABKANTBÄNKE

SEGMENTABKANTBÄNKE HOBBY DIE KLEINE SERIE

Mobil-Abkantbänke für den universellen Einsatz auf Baustellen, für Modellbauer, etc.

- Segmentabkantbänke Hobby mit mehrfach segmentierter Oberwange für die gelegentliche Anwendung
- Ideal zum Herstellen aller Profile bis hin zu allseits gekanteten Kästen etc.
- Hohe Oberwange für hoch aufgekantete U-Profile, Oberwangenhub über beidseitige Excenter
- Einstellung der Oberwange über spezielle Excenterschrauben auf unterschiedliche Blechstärken
- AB 300 MS+600 MS2:** Mit Inch-Segmenten wie marktüblich
- AB 610 MS:** Verbesserte Version mit neun mm-Segmenten ca. 15/15/20/30/40/80/80/160/170 mm

**Günstig in der Anschaffung,
perfekt für jede Werkstatt**

| Typ | Arbeitsbreite | Blechstärke | Gewicht |
|------------|---------------|-------------|---------|
| AB 300 MS1 | 305 mm | 1,0 mm | 25 kg |
| AB 600 MS2 | 610 mm | 1,0 mm | 38 kg |
| AB 610 MS | 610 mm | 1,0 mm | 38 kg |

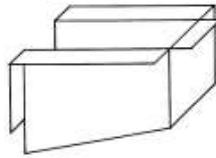

**AB 610 MS:
AB 600 MS2
ähnlich**

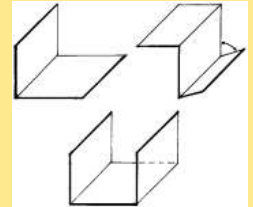

SEGMENTABKANTBÄNKE STANDMODELLE HOBBY

Die soliden einfach gebauten Hobby-Segment-Abkantbänke für gelegentliche, flexible Arbeiten.

- Ideal zum Herstellen aller Profile bis hin zu allseits gekanteten Kästen, Sonderprofilen etc.
- Unterwange einstellbar für die Verwendung unterschiedlicher Materialstärken.
- Inch-Segmente und durchgehende Oberwange mit breitem Geißfuß zur Herstellung kleiner U-Profile und Umkantung auf bis zu 135°.
- Oberwangenhub über beidseitige Excenter, Lieferung incl. Biegewinkelbegrenzer

Unentbehrlich für jeden Blechklempner

| Typ | Artikel | Arbeitsbreite | Blechstärke |
|------------|---------------------------|---------------|-------------|
| AB 1010 SC | Segmentabkantbank | 1.010 mm | 1,0 mm |
| AB 1300 SC | Segmentabkantbank | 1.300 mm | 1,0 mm |
| HO 1300 | Durchg. Oberwange einzeln | 1.300 mm | 1,2 mm |

Noch Restposten an durchgehenden HO 1000 mit 1.000 mm auf

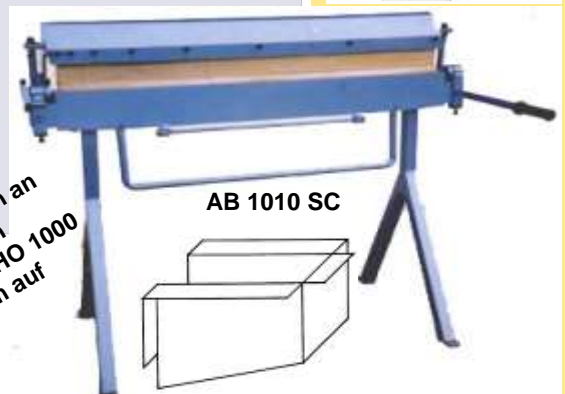

AB 1010 SC

SEGMENTABKANTBÄNKE STANDMODELLE PROFI

Die soliden Segment-Abkantbänke für jede Werkstatt. Die Grundausstattung der Abkantbänke beinhaltet grundsätzlich immer die Segmente. Teilweise auch mit Auflageschiene und Rollenschere lieferbar (bitte anfragen). Große Auswahl an Profi-Segmentabkantbänken, von 660-3.020 mm, von 1,0 bis 3,0 mm, auch motorbetrieben.

- Mehrfach segmentierte Oberwangen, ideal zum Herstellen aller Profile bis hin zu allseits gekanteten Kästen, Sonderprofilen etc.
- Unterwange einstellbar für die Verwendung unterschiedlicher Materialstärken
- AB 660 SCST10+1050 SCST11+1300 SCST12:** Mit Geißfuß an Segmenten und speziellem Vorspann
- AB 1020 SCN/2,5+AB 1300 SCN/2,0:** Topmodell mit fußbedienter Oberwange (beide Hände frei zum Arbeiten) und leistungsstarkem Hilfszylinder als Feststellhilfe, Auflageschiene zusätzlich lieferbar
- AB 1520 SL/2,0+2020 SL/1,5+3.020 SL/1,0:** Äußerst leistungsstarke Modelle mit Gratskala, Oberwange auf Materialdicke einstellbar

Unentbehrlich für jeden flexiblen Blechklempner

| Typ | Artikel | Arbeitsbreite | Blechstärke |
|-----------------|--------------------------|---------------|-------------|
| AB 660 SCST10 | Segmentabkantbank Handb. | 660 mm | 1,5 mm |
| AB 1050 SCST11 | Segmentabkantbank Handb. | 1.050 mm | 1,2 mm |
| AB 1300 SCST12 | Segmentabkantbank Handb. | 1.300 mm | 1,2 mm |
| AB 1020 SCN/2,5 | Segmentabkantbank Fussb. | 1.050 mm | 2,5 mm |
| AB 1300 SCN/2,0 | Segmentabkantbank Fussb. | 1.300 mm | 2,0 mm |
| AB 1520 SL/2,0 | Segmentabkantbank Fussb. | 1.520 mm | 2,0 mm |
| AB 2020 SL/1,5 | Segmentabkantbank Fussb. | 2.020 mm | 1,5 mm |
| AB 3020 SL/1,0 | Segmentabkantbank Fussb. | 3.020 mm | 1,0 mm |



AB 1020 SCN/2,5



AB 660 SCST10

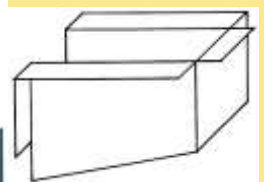

AB 1020 SL/2,5

**ABKANT
TECHNIK**

SEGMENT-ABKANTBÄNKE DREIFACH

SEGMENT-ABKANTBANK 610 MM MIT DREIFACHSEGMENTIERUNG!

Mobil-Abkantbank Standard für den universellen Einsatz auf Baustellen, für Modellbauer, etc. Die optimale Version für den flexiblen Bauklempler! Einfache Bauweise

- Mehrfach segmentierte Oberwange, Biegewange und feststehenden Unterwange
- 10 mm-Segmente: Ca. 10/15/15/20/30/40/80/80/160/160 mm
- Hohe Oberwange für hoch aufgekantete U-Profile, Oberwangenhub über beidseitige Excenter
- Einstellung der Oberwange über spezielle Excenterschrauben auf unterschiedliche Blechstärken

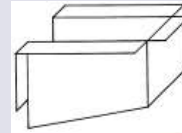

Dreifach-segmentierung!
Zum unschlagbaren Preis

Kostengünstigste Segmentabkantbank mit Dreifachsegmentierung für alle Bauklempler

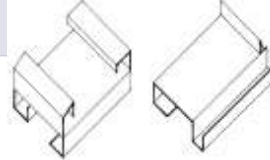

| Typ | Arbeitsbreite | Blechstärke | Gewicht |
|----------------|---------------|-------------|---------|
| AB 610 MSB/1,0 | 610 mm | 1,0 mm | 54 kg |

DINOSAURIER-SEGMENT-SCHWENKBIEGEMASCHINEN HOBBY

Modelle Hobby-Standard in einfacher Bauweise, dreifachsegmentiert (mehrfach segmentierte Oberwangen, Biegewangen und feststehende Unterwangen). Ideal für Bauklempler, Kfz.-Werkstätten, Schilderhersteller, Flugzeugbauer etc.

- AB 1010 BS/1,0: Arbeiten im Dünnblechbereich, ideal für Baustellen, da leichter, Lieferung ohne Fußbetätigung
- AB 1100 BS/1,5: Robustes Modell für Bleche bis 1,5 mm! Incl. Wippen-Fußbedienung
- Auch zur Herstellung von Abdeckblechen für Gesimse, Anschlüsse etc. aus Stahlblech und Edelstahl
- Optimale Segmentierung der Oberwange, Biegewange und der feststehenden hinteren Unterwange
- Einstellbare Biegewange auf unterschiedliche Blechstärken, Winkelanzeige und Biegewinkelbegrenzer



AB 1010 BS/1,0

Dreifach segmentierte Schwenkbiegemaschinen zum optimalen

| Typ | Arbeitsbreite | Blechstärke | Gewicht |
|----------------|---------------|-------------|---------|
| AB 1010 BS/1,0 | 1.010 mm | 1,0 mm | 140 kg |
| AB 1100 BS/1,5 | 1.010 mm | 1,5 mm | 270 kg |

AB 1100 BS/1,5 mit Fußwippe

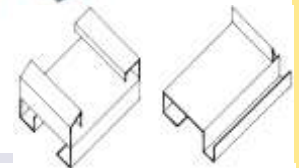

DINOSAURIER-SEGMENT-SCHWENKBIEGEMASCHINEN PROFI

Die neuen Profi-Modelle, dreifachsegmentiert (mehrfach segmentierte Oberwangen, Biegewangen und feststehende Unterwangen). Ideal für Bauklempler, Kfz.-Werkstätten, Schilderhersteller, Flugzeugbauer etc. mit höheren Anforderungen

- Auch zur Herstellung von Abdeckblechen für Gesimse, Anschlüsse etc. aus Stahlblech und Edelstahl
- Optimale Segmentierung der Oberwange, Biegewange und der feststehenden hinteren Unterwange,
- Einstellbare Biegewange auf unterschiedliche Blechstärken und Winkelanzeige
- Oberwanzustellung über Fußbedienung zum schnelleren und einfacheren Arbeiten
- AB 1020 BSH/2,5: Sonderkonstruktion für dickere Bleche bis 2,5 mm
- AB 1270 BSH/2,0: Wie vor, jedoch für eine Blechbreite im Mittelformat

Dreifach-segmentierung!
Im Profibereich für dicke Bleche



AB 1020 BSH/2,5

Dreifach segmentierte Schwenkbiegemaschinen für den Profi!

| Typ | Arbeitsbreite | Blechstärke | Gewicht |
|-----------------|---------------|-------------|---------|
| AB 1020 BSH/2,5 | 1.020 mm | 2,5 mm | 385 kg |
| AB 1270 BSH/2,0 | 1.270 mm | 2,0 mm | 415 kg |

AB 1270 BSH/2,0



TOP NEUHEIT

ABKANT TECHNIK

BLECHSCHEREN + NIBBLER

DINOSAURIER-FIGUREN-HANDBLECHSCHEREN

Figurscheren werden hauptsächlich eingesetzt um feine, enge Radien im Randbereich von Blechen zu schneiden. Es können auch äußerst enge Figuren und Kurvenschnitte vorgenommen werden. Gerade Schnitte sollten kurz sein, hier am besten Durchlaufscheren einsetzen

- Griffe mit farblich abgesetzten Kunststoffüberzug für komfortables Arbeiten.
- Scherenköpfe über eine Schraube nachstellbar (nicht vernietet) und somit austauschbar.
- Angebotene Scheren mit Scherenköpfen aus Edelstahl. Profischeren auch mit Scherenköpfen in Edelstahl-Spezial lieferbar, effektive Hebelübersetzung
- Mikroverzahnung der Schneiden verhindert ev. Abrutschen, perfekt für feine Blecharbeiten
- BS 100 GE+101 LI+102 RE:** Standard-Kurvenscheren mit sehr guter Qualität trotz des günstigen Preises, siehe Bericht Markt-Sonderheft Nr.37
- BS 150 GEB+151 LIB+152 REB:** Profi-Figurscheren

Figuren- und Kurvenschnitte optimal gemacht



BS 100 GE
BS 150 GEB
ähnlich

| Typ | Artikel | Blechst. |
|------------|-----------------------------|----------|
| BS 100 GE | Figurschere Standard gerade | 1,0 mm |
| BS 101 LI | Figurschere Standard links | 1,0 mm |
| BS 102 RE | Figurschere Standard rechts | 1,0 mm |
| BS 150 GEB | Figurschere Profi gerade | 1,2 mm |
| BS 151 LIB | Figurschere Profi links | 1,2 mm |
| BS 152 REB | Figurschere Profi rechts | 1,2 mm |



BS 101 LI
BS 151 LIB
ähnlich



BS 102 RE
BS 152 REB
ähnlich

DINOSAURIER-DURCHLAUF-HANDBLECHSCHEREN

Durchlaufscheren werden hauptsächlich eingesetzt für lange, durchlaufende Schnitte, um z.B. eine Blechtafel zu zerschneiden. Nicht geeignet um enge Radien und Kurven zu schneiden

- Griffe mit farblich abgesetzten Kunststoffüberzug für komfortables Arbeiten.
- Die Scherenköpfe sind über eine Schraube nachstellbar (nicht vernietet), somit austauschbar.
- Effektive Hebelübersetzung, Scherenköpfe abgewinkelt, Mikroverzahnung der Schneiden verhindert ein eventuelles Abrutschen, perfekt für feine Blecharbeiten
- Auch geeignet zum Schneiden von Drahtgeflechten, Kunststoffen, festen Bodenbelägen etc.
- BS 201 LIP+202 REP:** Standard-Durchlaufscheren mit sehr guter Qualität trotz des günstigen Preises. Scherenköpfe aus Edelstahl. Siehe Bericht Markt-Sonderheft Nr.37
- BS 501 LDS+502 RDS:** Profi-Durchlaufscheren mit Scherenköpfen aus Edelstahl-Spezial (längere Lebensdauer). NEU: Ergo-Griffe und Teile beidseitig gelenkig gelagert für ein ermüdungsfreies Arbeiten

Lange, durchlaufende Schnitte optimal gemacht

| Typ | Artikel | Blechst. |
|------------|---------------------------------|----------|
| BS 201 LIP | Durchlaufschere Standard links | 1,0 mm |
| BS 202 REP | Durchlaufschere Standard rechts | 1,0 mm |
| BS 501 LDS | Durchlaufschere Profi links | 1,2 mm |
| BS 502 RDS | Durchlaufschere Profi rechts | 1,2 mm |



BS 201 LIP
BS 501 LDS
ähnlich



BS 202 REP
BS 502 RDS
ähnlich

DER ROUND CUT ALS EINZELAUSSTANZER

Mehrfach in Tests als herausragend getestet, z.B. Heimwerkertest 2/04 mit der Note 1,2. Top-Profiprodukt für den gelegentlichen Einsatz, keine Fernostware

- Perfektes und einfaches Schneiden von allen Geraden und Rundungen. Absolut flexibel in der Handhabung, nahezu alle schwierigen Rundungen können herausgeschnitten werden.
- Optimal für alle schwierigen Fälle, im Auto-, DIY-, Baubereich etc.
- Stahl bis 1,5 mm und Aluminium bis 2,0 mm, ohne Verdrehen des Bleches
- Schneidet auch Pappe, Plastik, Plexiglas, Teppich, PVC, Linoleum etc. bis 2,0 mm Materialstärke, mühelos und einwandfrei....ein echtes Multitalent!
- Der Roundcut kann auch inmitten eines Bleches angesetzt werden, dafür muss lediglich ein kleines Loch von ca. 13 mm vorgebohrt werden

Höchste Flexibilität, schneidet nahezu Alles, einfach auf eine Bohrmaschine aufsetzen

| Typ | Artikel | Blechstärke |
|---------|-----------|-------------|
| NBR 300 | Roundcutt | 1,5 mm |



Auch
Profinibbler
lieferbar



SCHNEIDE
TECHNIK

NIBBLER + ROLLEN-BLECHSCHEREN

DINOSAURIER-HANDBLECH-NIBBLER/BLECH-KNABBERER

Handnibbler werden hauptsächlich für kurze Schnitte und sehr enge Radien eingesetzt

- Mit integriertem Drahtabschneider (Spanabtrenner) für Innenausschnitte und Ausklinkungen
- Saubere, Verzugsfreie und gratfreie Schnitte ohne Deformation der Oberflächen
- BS 255 BNA**: Hobby-Handnibbler für gelegentliches Arbeiten.
- BS 455 BNP**: Profi-Handnibbler

BS 255 BNA
BS 455 BNP
ähnlich



Für kurze Schnitte und ganz enge Radien

| Typ | Artikel | Blechst. |
|------------|-------------------|----------|
| BS 255 BNA | Handnibbler Hobby | 1,0 mm |
| BS 455 BNP | Handnibbler Profi | 1,2 mm |

ROLLENBLECHSCHERE HOBBY

- Mit Einstellmöglichkeit der unteren Rolle zum Anpassen an unterschiedliche Materialstärken, stark verbesserte Stahl-Version. Für den Hobbyisten als supergünstige Alternative

Günstige Schneidehilfe für den Gelegenheitsanwender

| Typ | Artikel | Blechstärke | Ge-wicht |
|------------|--------------------------|-------------|----------|
| RS 080 S | Rollenblechscherer Hobby | 1,2 mm | 2 kg |
| ER 085 RS8 | Paar Ersatzrollen | | |



RS 080 S



ROLLENBLECHSCHERE STANDARD

- RS 090 SPA**: Neue Standard-Version für Bleche bis 1,5 mm in marktüblicher Optik
- KV 098 RS**: Praktische Kreisschneidevorrichtung zum Schneiden von Kreisen bis ca. 320 mm Durchmesser; Ein absolut perfektes Zubehör für die RS 090 SPA! (zur Anwendung der RS 080 S und der RS 120 PA muss die Aufnahme umgebaut werden)

Günstige Schneidehilfe für Jedermann

| Typ | Artikel | Blechstärke | Ge-wicht |
|------------|-----------------------------|-------------|----------|
| RS 090 SPA | Rollenblechscherer Standard | 1,5 mm | 2 kg |
| ER 095 RS9 | Paar Ersatzrollen | | |
| KV 098 RS | Kreisschneidevorrichtung | | 4 kg |



RS 090 SPA+
KV 098 RS



RS 090 SPA

ROLLENBLECHSCHEREN STANDARD-PROFI

- Für dickere Bleche bis max. 1,5 mm
- RS 110 PB**: Stahlversion, größere Auflagefläche neben der Schere zum leichteren Führen der Bleche
- RS 120 PA**: Gußversion, aufsteckbarer Langhebel zum leichteren Umsetzen der Kraft wird mitgeliefert

Die schweren Modelle für dickere Bleche

| Typ | Artikel | Blechstärke | Ge-wicht |
|-------------|--------------------|-------------|----------|
| RS 110 PB | Rollenblechscherer | 1,5 mm | 5 kg |
| ER 115 RS11 | Paar Ersatzrollen | | |
| RS 120 PA | Rollenblechscherer | 1,5 mm | 8 kg |
| ER 125 RS12 | Paar Ersatzrollen | | |

Einfaches Schneiden von Rundungen und Geraden durch Ratschenantrieb der Rollenscheren Umschaltbarer Knarren-effekt, zum leichteren Herausholen von Blechen Keine Grate und Unebenheiten wie bei der Anwendung von Handblechscheren



RS 110 PB

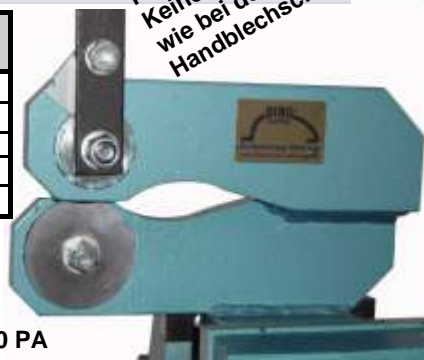

RS 120 PA

**SCHNEIDE
TECHNIK**

UNIVERSAL+HEBEL-BLECHSCHEREN

UNIVERSAL-HANDTAFEL-SCHERE PROFI: DIE BESTE HANDSCHERE FÜR INNEN-UND AUSSENRADIIEN

Die universelle Profi-Schere für alle geraden und runden Schnitte!
 -Schneidet nahezu alle Materialien von Papier bis hin zu Edelstahl (Papier, Pappe, Kunststoff, Gummi, Eternit, Linoleum, Aluminium, Kupfer, Messing, Stahl (bis ca. 1,5 mm), Edelstahl etc.)
 -Leichtes Schneiden von Außen- und Innenradien, Kurven, Konturen, Winkeln etc., ohne Deformierung des Materials, Schnittlänge ca. 190 mm.
 Problemloses Schneiden auch von langen geraden Stücken
-Selbstschärfer durch Spezialmesser, daher kein Nachschleifen nötig
 -Zum Anbringen an eine Werkbank oder den Standfuß SF 260 HVU2

Äußerst flexibel in der Handhabung, perfekt für alle Semiprofis und Profis

Herausschneiden von schwierigen Rundungen nahezu ohne Blechverzug, auch von nahezu allen dünnen Materialien!



| Typ | Artikel | Arbeitsbreite | Blechstärke | Gewicht |
|------------|-----------------|---------------|-------------|---------|
| TSU 200 UN | Universalschere | 250 mm | 1,5 mm | 4,5 kg |

HEBELBLECHSCHEREN HOBBY-STANDARD

Stabile, robuste, einfach gebaute Ausführungen für den gelegentlichen Gebrauch
 -Zum Schneiden von geraden, hauptsächlich dicken Kurzblechen, eckigem Vollmaterial, Rundstahl, Bolzen, Schrauben etc. Scheren nur zum Schneiden im hinteren Bereich
 -Verbesserte Versionen mit Niederhalter für alle normalen Arbeiten
 -Lieferung incl. kurzem Handhebel. Für leichteres Arbeiten und stärkere Hebelübersetzung (Pressdruck) raten wir zum Zukauf der Langhebel EHS 410 HBA1 und EHS 420 HBA2.

Die günstigen Werkstatthelfer für allgemeine Aufgaben

| Typ | Artikel | Messerslänge | Blechstärke | Rundstahl | Gewicht |
|-----------|------------------|--------------|-------------|-----------|---------|
| HS 120 SP | Hebelblechschere | 120 mm | 5 mm | 10 mm | 12 kg |
| HS 150 SP | Hebelblechschere | 150 mm | 5 mm | 10 mm | 14 kg |
| HS 200 SP | Hebelblechschere | 200 mm | 5 mm | 10 mm | 18 kg |
| HS 250 SP | Hebelblechschere | 250 mm | 5 mm | 10 mm | 23 kg |
| HS 300 SP | Hebelblechschere | 300 mm | 5 mm | 10 mm | 28 kg |

| Typ | Artikel | Länge |
|--------------|--------------------------------|---------|
| EHS 410 HBA1 | Langhebel f. HS 120/150/200 SP | 1200 mm |
| EHS 420 HBA2 | Langhebel für HS 250/300 SP | 1200 mm |

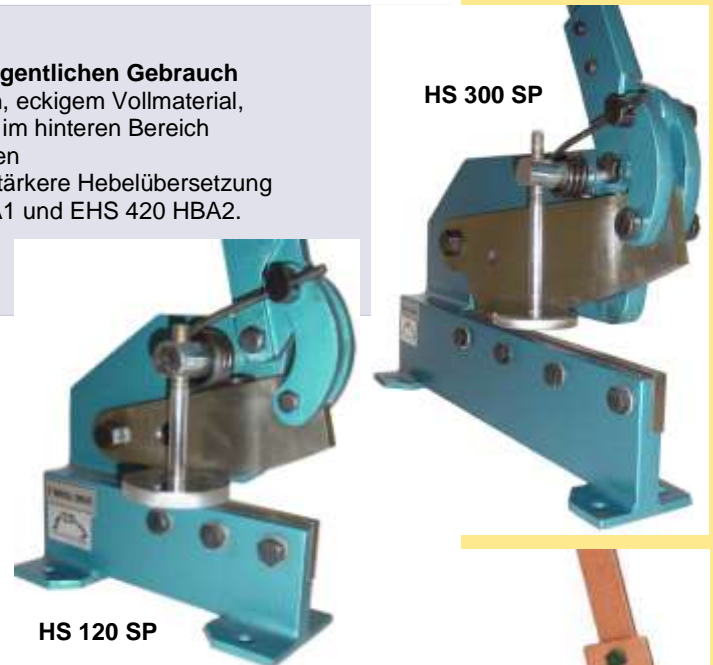

HEBELBLECHSCHEREN PROFI

Stabile, robuste Ausführungen für den Werkstattgebrauch
 -Zum Schneiden von geraden, hauptsächlich dicken Kurzblechen, eckigem Vollmaterial, Rundstahl, Bolzen, Schrauben etc.
 -Messer aus hochwertigem Werkzeugstahl, gehärtet und geschliffen
 -Stufenlos einstellbarer Niederhalter, Hebelarm mit Sicherungsfeder
 -Ergonomisch günstige Schneidgeometrie
 -Lieferung incl. Langhebel für eine optimale Übersetzung

Die perfekten Werkstatthelfer für präzise Aufgaben

| Typ | Artikel | Messerslänge | Blechstärke | Rundstahl | Gewicht |
|-------------|------------------|--------------|-------------|-----------|---------|
| HS 100 PA2D | Hebelblechschere | 100 mm | 2 mm | | 1,6 kg |
| HS 120 PA4 | Hebelblechschere | 120 mm | 4 mm | 10 mm | 10 kg |
| HS 150 PA4D | Hebelblechschere | 150 mm | 4 mm | 10 mm | 7 kg |
| HS 150 PA5 | Hebelblechschere | 150 mm | 5 mm | 11 mm | 12 kg |
| HS 175 PA5D | Hebelblechschere | 175 mm | 5 mm | 11 mm | 10 kg |
| HS 180 PA6 | Hebelblechschere | 180 mm | 6 mm | 13 mm | 19 kg |
| HS 210 PA6D | Hebelblechschere | 210 mm | 6 mm | 13 mm | 14 kg |
| HS 300 PA7 | Hebelblechschere | 300 mm | 4 mm | 10 mm | 30 kg |

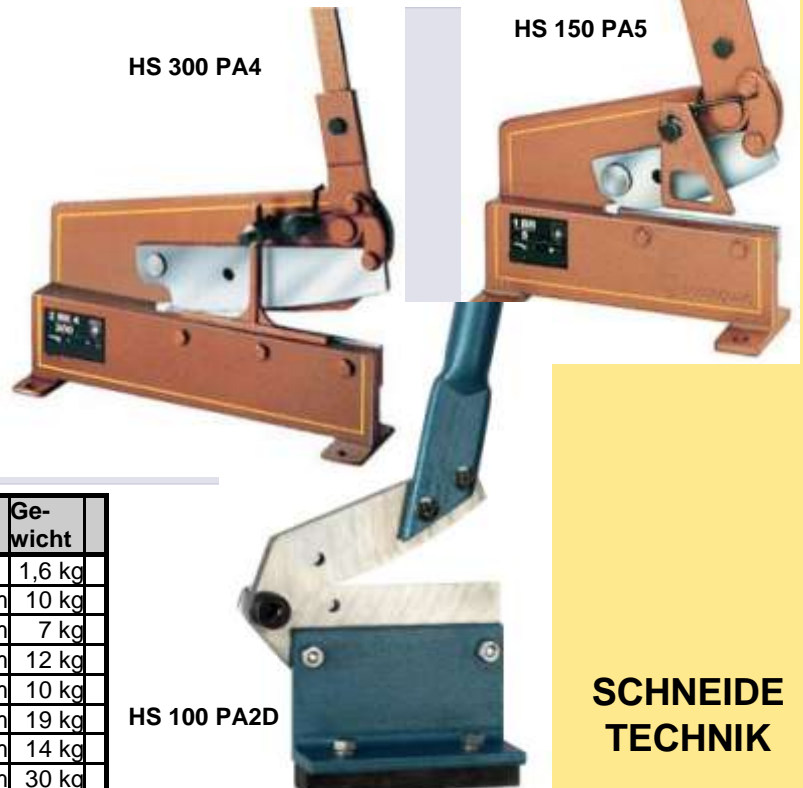

**SCHNEIDE
TECHNIK**

TAFELSCHEREN KFZ UND BAU

DIE EINFACHEN, GÜNSTIGEN TAFELSCHEREN HOBBY

Hobby-Modelle mit einfacher Konstruktion (Schneidhebel muss mit Kraft gegen das untere Messer gedrückt werden), zu äußerst günstigen Preisen (nur Hobbybereich!)

- Zum gelegentlichen Schneiden von Dünoblechen bis max. 1,0 mm
- Achtung: Einfachste Konstruktion: Scheren nur zum Schneiden im hinteren Bereich einplanen (kurze Versionen sind besser)
- Lieferung incl. Standgestell, somit als Stand- oder Tischversion einsetzbar

Ideal zum Geld sparen nur für den Hobby-Einsatz

| Typ | Artikel | Messerlänge | Blechstärke | Gewicht |
|----------|-------------|-------------|-------------|---------|
| TS 500 S | Tafelschere | 500 mm | 1,0 mm | 35 kg |
| TS 800 S | Tafelschere | 800 mm | 1,0 mm | 45 kg |

TS 500 S



TOP PROFI TAFELSCHEREN FÜR DEN FLEXIBLEN KLEMPNER

- Neue, stark verbesserte Versionen für den Profi, verbesserte Messer
- Lieferung incl. Standgestell, Gegengewicht für leichteres Arbeiten
- Leichte Modelle, somit auch optimal für den Baustellenbetrieb
- Überlänge, somit auch 1000 mm-Schnitt bei TS 1000 PP möglich!

Profiversionen zum äußerst günstigen Preis

| Typ | Artikel | Messerlänge | Blechstärke | Gewicht |
|------------|-------------|-------------|-------------|---------|
| TS 500 PP | Tafelschere | 530 mm | 1,5 mm | 40 kg |
| TS 1000 PP | Tafelschere | 1.030 mm | 1,0 mm | 63 kg |

Top Profi-
modelle



TS 1000 PP

TAFELSCHEREN PROFIMODELLE AUS STAHL + GUSS

- Zum Schneiden von dickeren Blechen mit schwerem Gegengewicht
- Tiefenanschlag mit Handrad verstellbar, Niederhalter zum Halten der Bleche
- TS 1000/2,0+TS 1300/1,5: Solide Versionen aus Stahl
- TS 1000/2,5 GUD: Schwere Version aus Guss mit gefederterem Anschlag.

Solide Werkstattmaschinen für den Profi und die Industrie

| Typ | Artikel | Messerlänge | Blechstärke |
|-----------------|-------------------|-------------|-------------|
| TS 1000/2,0 | Tafelschere Stahl | 1.010 mm | 2,0 mm |
| TS 1300/1,5 | Tafelschere Stahl | 1.310 mm | 1,5 mm |
| TS 1000/2,5 GUD | Tafelschere Guss | 1.010 mm | 2,5 mm |

Top Profi-
modelle



TS 1000/2,0

TAFEL-FALLSCHEREN PROFIMODELLE AUS STAHL

- Profi-Spitzenmodelle zum gradfreien Schneiden endloser Bleche
- Lieferung incl. einstellbarem Tiefenanschlag bis 550 mm, einstellbarem Anschlag am Arbeitstisch und neoprenbeschichtetem Niederhalter
- TSF 650 SCM1: Leichtes Tischmodell, 80 kg, für den flexiblen Einsatz
- TSF 1030 SCM2+1330 SCM3: Kompakte Standmodelle incl. beleuchteter Plexiglas-Abdeckung

Solide Profimaschinen für den Werkstatteinsatz

| Typ | Artikel | Messerlänge | Blechstärke |
|---------------|-------------------|-------------|-------------|
| TSF 650 SCM1 | Tafelschere Tisch | 650 mm | 1,25 mm |
| TSF 1030 SCM2 | Tafelschere Stand | 1.030 mm | 1,25 mm |
| TSF 1330 SCM3 | Tafelschere Stand | 1.330 mm | 1,25 mm |

Top Profi-
modelle



TS 1000/2,5 GUD



TSF 1330 SCM3



TSF 650 SCM1

**SCHNEIDE
TECHNIK**

DINOSAURIER-STRAHLTECHNIK

DINOSAURIER- STRAHLKABINEN

- Trockenstrahlkabinen zum Entrosten, Reinigen, Entfetten, Entzundern, Verdichten, Aufrauen, Entgraten Polieren, Mattieren, etc., für den gelegentlichen Gebrauch (Industriemodelle für täglichen Einsatz auf Anfrage)
- Unser Tip! Schützen Sie die Verglasung und die Beleuchtung vor Erblindung durch das Strahlgut. Kleben Sie von innen unter die Verglasungen die DINOSAURIER-Schutzfolien- oder scheiben.
- Die Innenraummaße sind nicht gleichzusetzen mit den endgültigen Arbeitsraummaßen.
- Bauartbedingte Schrägen, teilweise auch die Beleuchtung etc. müssen abgerechnet werden.
- Beachten Sie, dass man zum Strahlen größere Kompressoren benötigt als für andere Druckluftarbeiten. Ein zu kleiner Kompressor bringt nicht die erforderliche Luftleistung und somit kein ausreichendes Strahlergebnis. Bei Kompressoren, welche eine komplette Werkstatt bedienen muß beachtet werden, dass man rein rechnerisch für die Bereitstellung eines Arbeitsplatzes 450 L/min. effektive Leistung benötigt.
- Strahlkabinen sind nie absolut dicht. Bei Bedarf müssen diese nachträglich abgedichtet werden, je nach Anwendungsfall mehr oder weniger. Wir empfehlen helles Antidröhnmittel o.ä., höhere Geräusche und Abnutzung des Strahlgutes werden zudem noch vermieden. Strahlkabinen gehören nicht ins Wohnzimmer oder neben empfindliche Maschinen. Für Feinstäube benötigt man einem extra Absauger wie z.B. AS 280 P.
- Alle Strahlkabinen arbeiten mit einem Strahlgutrückführungssystem. Das Strahlgut wird in den Trichter geschüttet und von dort über die Strahlpistole angesaugt. Nach Gebrauch fällt das Strahlgut in den Trichter zurück und wird von dort erneut angesaugt. Zum Tauschen oder Säubern des Strahlgutes wird es unten am Trichter abgelassen. Tischgeräte haben konstruktiv bedingt einen flachen Trichter für wenig Strahlgut.
- Wir bitten zu beachten, dass der Betrieb einer Strahlkabine incl. Fußbetätigung einen Strahlstopp (Türabschaltung beim Öffnen) an den Türen voraussetzt. Unsere Strahlkabinen werden nur mit Handstrahlpistole ausgeliefert. Sollten Sie eine Fußbetätigung mit Strahlkopf nachrüsten, muss die Kabine vom Anwender mit einem zugelassenen Strahlstopp an den Türen nachgerüstet werden.
- Lieferung aller Strahlkabinen im Karton oder Kiste zum restlichen Zusammenschrauben

**NEU!
JETZT
AUCH
STRAHLGUT
LIEFERBAR!**

Beachten Sie die
DINOSAURIER Sonder-
info zum Strahlen mit
vielen Tipps!

DINOSAURIER-WERKZEUGE liefert jetzt auch Ihr optimales Strahlgut!

TISCHGERÄT HOBBY FÜR KLEINARBEITEN TOPLADER

- Neues verbessertes Modell! Zum Strahlen vieler Kleinteile. CE-zugelassen
Bedingt durch den flachen Trichter jedoch nur für gelegentliches Arbeiten sinnvoll
- Ideal für Modellbauer und beengte Platzverhältnisse, da Toplader
 - Kleines, leichtes handliches Gerät zum äußerst attraktivem Preis.
 - Überarbeitete Version mit Stahlrahmen um Topf, verstärktem Ablageblech und neuer verbesserter Aluminium-Strahlpistole
 - Umfangreiches Zubehör: (Strahlhandschuhe, Strahlpistole, Beleuchtung, mehrere Ersatz-Schutzfolien, mehrere Ersatz-Strahldüsen, Absaughilfe AS 040 S (bei SK 200 HP)

Ideal zum Geld sparen, einfach in der Anwendung

| Typ | Innenraum- maße „b x t x h“ | Außenmaße „b x t x h“ | Erforderliche Luftleistung | Ge- wicht |
|-----------|--------------------------------|--------------------------|-------------------------------|--------------|
| SK 200 H | 585x485x350 mm | 590x490x475 mm | 350 l/min bei 6,0 bar | 22 kg |
| SK 200 HP | 585x485x350 mm | 590x490x475 mm | 350 l/min bei 6,0 bar | 23 kg |

Mit CE-
Zulassung



SK 200 HP
Lieferung incl.
Absaughilfe
AS 040 S

STANDGERÄT HOBBY MIT EINER SEITENTÜR

- Neues verbessertes Modell! Nur für gelegentliches Arbeiten sinnvoll, CE-zugelassen
- Solides Gerät für den Hobbyanwender zum äußerst attraktivem Preis.
 - Umfangreiches Zubehör (Strahlhandschuhe, neue verbesserte Strahlpistole, Beleuchtung, mehrere Ersatz-Schutzfolien und Ersatz-Strahldüsen, Absaughilfe AS 040 S (bei SK 500 HS)

Unschlagbar im Preis, einfach in der Anwendung

| Typ | Innenraum- maße „b x t x h“ | Außenmaße „b x t x h“ | Erforderliche Luftleistung | Ge- wicht |
|-----------|--------------------------------|--------------------------|-------------------------------|--------------|
| SK 500 H | 860x560x560 mm | 980x630x1390 mm | 350 l/min bei 6,0 bar | 50 kg |
| SK 500 HS | 860x560x560 mm | 980x630x1390 mm | 350 l/min bei 6,0 bar | 51 kg |

Großes Verschleiß-
und Ersatzteillager

Mit CE-
Zulassung

SK 500 HS
Lieferung incl.
Absaughilfe
AS 040 S

**STRAHL
TECHNIK**



Neue verbesserte
Aluminium-
Strahlpistole für
SK 200 H/HP+
SK 500 H/HS



Absaughilfe
AS 040 S



STRAHLKABINEN HOBBY

MASSIVE STANDMODELLE STANDARD-HOBBY

Massive Strahlkabinen mit tiefem Trichter und großem bis riesigem Strahlraum. Solide Ausführungen für den gelegentlichen Gebrauch. Lieferung in Transportkiste zum Komplettieren. Achtung: Diese Strahlkabinen werden ohne CE-Zulassung ausgeliefert. Sowohl die Elektrik, als auch die mitgelieferte Fußbetätigung machen eine CE-Zulassung nicht möglich. Der Einsatz innerhalb der EU ist somit untersagt. Zur CE-Aufrüstung müßte der Nutzer die Elektrik prüfen lassen und eine Handstrahlpistole einsetzen (alternativ CE-zugelassene Strahlstopps einbauen). Auslieferung teilweise mit einem nicht CE-zugelassenen Strahlstopp.

- Großer Beleuchtungskasten mit geschützten Leuchtstoffröhren oben aufgesetzt, somit sind optimale Lichtverhältnisse und damit auch gute Arbeitsbedingungen in der Kabine gegeben.
- Lieferung aller Strahlkabinen mit handlichem Strahlkopf mit 4 Stück Keramikdüsen, Fußbetätigung (Ventil), Druckregler mit Manometer und Ersatzschutzfolien.
- SK 1145 NBA2+SK 1345 NBA+SK 1545 NBA5:** Lieferung incl. starker elektrischer Absaugeinheit mit großer Filterpatrone und manuellem Abrüttler. Sehr leistungsstark, jedoch nicht für Feinstäube und Dauerbetrieb geeignet (Motor kann schnell überhitzen)
- SK 1140 NBA1:** Neue Version mit zwei Seitentüren zum einfachen Bestücken und Durchschieben auch von langen Teilen. Zusätzlich feststehender Düsenkopf incl. Keramikdüse an flexiblem Stahlschlauch, An- und Ausschalter für Strom, Licht und Absaugung (im Technikkasten eingesetzt)
- SK 1145 NBA2:** Wie SK 1140 NB1, jed. incl. starker elektrischer Absaugeinheit (nicht für Feinstaub)
- SK 1340 NB:** Zwei Seitentüren zum einfachen Bestücken und Durchschieben auch von langen Teilen, komplett hochklappbare Frontsichtklappe, zum besseren Reinigen der Sichtscheibe und leichterem Austauschen der Schutzfolien (ideal auch zum Bestücken der Strahlkabine mit kleineren Teilen von vorne), Luft-Strahlmittelventil zur Einstellung des Strahlmittelgemisches.
- SK 1345 NBA:** Wie SK 1340 NB, jedoch incl. starker elektrischer Absaugeinheit (nicht für Feinstaub)
- SK 1545 NBA5:** NEU! Sehr große Ausführung mit riesigem Strahlraum und großer Frontklappe. Lieferung incl. starker elektrischer Absaugeinheit (nicht für Feinstaub)

Großer Strahlraum aller Kabinen!

Teilweise Lieferung incl. elektrischer Absaugeinheit

Strahlkopf SP 300 FP
In SK 1340 NB+1345 NBA+1545 NBA5 beinhaltet

Die massiven Strahlkabinen zum günstigen Preis-Leistungsverhältnis

| Typ | Innenraummasse „b x t x h“ | Außenmasse „b x t x h“ | Erforderliche Luftleistung min. | Gewicht |
|--------------|----------------------------|------------------------|---------------------------------|---------|
| SK 1140 NBA1 | 945x600x575 mm | 1.009x640x1.650 mm | 400 l/min bei 6,0 bar | 125 kg |
| SK 1145 NBA2 | 945x600x575 mm | 1.009x920x1.650 mm | 400 l/min bei 6,0 bar | 125 kg |
| SK 1340 NB | 1.220x605x585 mm | 1.350x640x1.680 mm | 400 l/min bei 6,0 bar | 125 kg |
| SK 1345 NBA | 1.220x605x585 mm | 1.350x930x1.680 mm | 400 l/min bei 6,0 bar | 125 kg |
| SK 1545 NBA5 | 1.177x887x847 mm | 1.330x1.240x1.770 mm | 400 l/min bei 6,0 bar | 157 kg |



SK 1545 NBA5 riesiger, kubischer Strahlraum, große Frontklappe



Großes Verschleiß- und Ersatzteillager

STRAHL
TECHNIK

STRAHLKABINEN STANDARD

STANDARDMODELLE MIT GRUNDAUSSTATTUNG INCL. CE DIE DINOSAURIER-SONDERSERIE ALS EINSTIEGSMODELLE

Günstige Standardversionen für den gelegentlichen Gebrauch, optimale Strahlraumabmessungen.

- Umfangreiche, allgemeine Ausstattung:** Leichte Aluminium-Hand-Strahlpistole mit geringem Luftbedarf (kleinerer Kompressor möglich), bis 6 Stück Sonder-Keramikdüsen, hochwertige Latex-Strahlhandschuhe, stark verbesserte Beleuchtung für bessere Sichtverhältnisse (SK 1200 HS mit doppelter Beleuchtung), 4 Stück Schutz-Plexiglasscheiben, Schiebe-Strahlgutablass, Außenadapter für Kompressoranschluss, neue verbesserte Schläuche, Ableitbleche an den Türen (das Strahlgut wird dadurch optimal in den Trichter zurückgeführt), Absaughilfe AS 040 S (nicht für Feinstäube geeignet), Farbe rot
- SK 300 H:** Tischmodell mit großer Toptür zum einfachen Bestücken der zu strahlenden Teile (somit auch besseres Reinigen der Sichtscheibe und leichteres Austauschen der Schutzfolien möglich), flacher Trichter. Sehr Platzsparend! Es muss lediglich die Breite der Strahlkabine als Platz zur Verfügung stehen!
- SK 300 HS:** Wie SK 300 H, jedoch mit Standgestell, zum einfacheren, flexiblen Aufstellen!
- SK 600+700+1200 HS:** Standmodelle mit tiefem Trichter und zwei Seitentüren zum leichteren Bestücken und Durchschieben von längeren Teilen. Sichtscheibe zum Hochklappen für besseres Reinigen und leichterem Austauschen der Schutzfolien.
- SK 600 HSB:** **Zum Geld sparen!** Wie SK 600 HS, jedoch komplett zum selbst Zusammenschrauben

Die günstigen Einstiegsmodelle mit verbesserter Grundausstattung

| Typ | Innenraummasse „b x t x h“ | Außenmasse „b x t x h“ | Erforderliche Luft- leistung min. | Ge- wicht |
|------------|-------------------------------|---------------------------|--------------------------------------|--------------|
| SK 600 HS | 890x560x600 mm | 910x670x1.400 mm | 350 l/min bei 6,0 bar | 48 kg |
| SK 600 HSB | 890x560x600 mm | 910x670x1.400 mm | 350 l/min bei 6,0 bar | 48 kg |
| SK 700 HS | 890x700x700 mm | 910x810x1.500 mm | 350 l/min bei 6,0 bar | 59 kg |
| SK 1200 HS | 1.200x800x800 mm | 1.240x910x1.640 mm | 350 l/min bei 6,0 bar | 98 kg |



SK 600 HS
SK 600 HSB
optisch gleich,
jedoch in
Einzelteilen
geliefert



SK 700 HS
mit optimal, kubischem
Strahlraum, auf Foto
mit nachgerüsteter
Fußbetätigung



SK 300 H
Tischmodell mit
kurzen Füßen

SK 300 HS
Standmodell mit
langen Füßen



SK 1200 HS
mit riesigem,
kubischem
Strahlraum,
1.200x800x800 mm!

Geld sparen! Mit der
SK 600 HSB, zum
selbst Zusammen-
schrauben!

Standardmodelle
komplett ausgestattet,
mit CE-Zulassung

Alle
Modelle incl.
Absaughilfe

Aufrüstung!
Fußbetätigung
und Strahlkopf
auf Seite 52

Großes Verschleiß-
und Ersatzteillager

STRAHL
TECHNIK

STRAHLKABINEN STANDARD-PROFI

STANDMODELLE MIT ERWEITERTER AUSSTATTUNG INCL. CE DIE DINOSAURIER-SONDERSERIE ALS ALTERNATIVMODELLE

Günstige, solide Modelle für den gelegentlichen Gebrauch mit tiefem Trichter und gehobener Ausstattung, optimale Strahlraumabmessungen!

-Umfangreiche Ausstattung: Leichte Aluminium-Hand-Strahlpistole mit geringem Luftbedarf (kleinerer Kompressor möglich), bis 6 Stück Sonder-Keramikdüsen, hochwertige Latex-Strahlhandschuhe, zwei Seitentüren zum leichteren Bestücken und Durchschieben von längeren Teilen, Sichtscheibe zum Hochklappen für besseres Reinigen und leichterem Austauschen der Schutzfolien, hochwertige Latex-Strahlhandschuhe, stark verbesserte Beleuchtung (Leuchtstoff für bessere Sichtverhältnisse), doppelte Beleuchtung (hervorragende Sichtverhältnisse im Strahlraum), 4 Stück Schutz-Plexiglasscheiben, 2 Stück massivere Verschlüsse je Tür, Schiebe-Strahlgutablass, Außenadapter für Kompressoranschluss, neue Ableitbleche an den Türen (das Strahlgut wird dadurch optimal in den Trichter zurückgeführt), verstärkte Konstruktion mit schwerem Standgestell (dadurch extrem höhere Zuladung möglich), größere Schlauchdurchlässe, Zuluftöffnungen für eine stark verbesserte Absaugströmung, Strahlstopp an allen Türen (ohne CE-Zulassung), hinten angeflanschte pneumatische Absaughilfe AS 200 PMSA (nicht für Feinstaub geeignet, keine hohe Leistung), Druckregler mit Wasserabscheider, Ausblaspistole, Farbe blau/schwarz

Die günstigsten Modelle mit gehobener Ausstattung

| Typ | Innenraummasse „b x t x h“ | Außenmasse „b x t x h“ | Erforderliche Luftleistung min. | Ge- wicht |
|--------------|-------------------------------|---------------------------|---------------------------------|--------------|
| SK 700 PMSA | 890x700x700 mm | 910x900x1.640 mm | 500 l/min bei 6,0 bar | 88 kg |
| SK 1200 PMSA | 1.200x800x800 mm | 1.240x1.050x1.780 mm | 500 l/min bei 6,0 bar | 115 kg |

Alle
Modelle incl.
Absaughilfe

Aufrüstung!
Fußbetätigung
und Strahlkopf
auf Seite 52

SK 700+1200 PMSA
komplett ausgestattet,
mit CE-Zulassung

Großes Verschleiß-
und Ersatzteillager



SK 700 PMSA
mit optimal, kubischem
Strahlraum

SK 1200 PMSA,
riesiger,
kubischer
Strahlraum,
auf Foto mit
nachgerüsteter
Fußbetätigung



Fußbetätigung und Strahlkopf
zur komfortablen Aufrüstung
der Strahlkabinen siehe Seite
52+53 (Strahlkabinen verlieren
dann die CE-Zulassung)



STRAHL
TECHNIK

STRAHLKABINEN PROFI/INDUSTRIE

**DIE NEUEN DINOSAURIER-PROFI-TROCKEN-STRAHLKABINEN MIT GROSSER FRONTKLAPPE ODER SEITENTÜREN!
NEU! JETZT BESSER AUSGESTATTET UND GÜNSTIGER!**

**Neuheit: Die besser ausgestatteten Profi-Strahlkabinen als Injektor-oder Druckstrahlversionen!
Jetzt auch in vielen unterschiedlichen Größen lieferbar!**

- Top-Injektorstrahlkabinen incl. Strahlmittelschläuche und Handstrahlkopf mit Wolframkarbiddüse 8 mm
- Alle Strahlkabinen als Komplettlieferrung jedoch ohne Kompressor und Strahlgut
- Lieferung gebrauchsfertig incl. Sicherheits-Stops an der Tür (somit CE-zugelassen), Absaugung, Standgestell, Strahlmitteldosierventil, Fußventil mit Fernbedienungsschläuchen, leistungsstarke Beleuchtung, Luftfilter mit manueller Kondensatentleerung, Filterpatrone, Filterzuluftschauch, Sichtfenster mit Prall-und Sicherheitsscheiben, Durchschiebeöffnungen rechts+links
- Separat stehende Absaugung 0,37 kW, LxBxH= 600x600x1.550 mm, Filterabreinigungsfläche 8 qm
- Luftverbrauch bei 6 bar: 6 mm Strahldüse/3,2 mm Luftdüse=570 L/min., 8 mm Strahldüse/4,0 mm Luftdüse=1.010 L/min., 10 mm Strahldüse/5,0 mm Luftdüse=1.580 L/min.

-SK 750 SAE1+950 SAE2+1150 SAE3+1350 SAE4: Massive Ausführungen mit separat stehender Absaugung 0,37 kW, LxBxH=600x600x1.550 mm (Filterabreinigungsfläche 8 qm), Gesamtleistungsaufnahme 0,5 kW, 380 V, Durchgrifföffnungen 220 mm mit doppelten Lamellen+gefütterte Strahlhandschuhe

-SK 1100 CAB5+1350 CAB6: Schwere Ausführungen für ein Werkstückgewicht bis 350 kg mit integrierter leistungsstarker Zyklon-Absaugung mit Impulsabreinigung incl. Timer, gefütterte austauschbare Strahlhandschuhe, SK 1100 CAB5/SK 1350 CAB6: Türöffnung 690x840 mm/1.000x1.000 mm, Absaugung 1,1 kW mit Filterabreinigungsfläche 10 qm/1,5 kW mit Filterabreinigungsfläche 15 qm

-Viel Zubehör lieferbar: Türdurchschiebeöffnungen 350x350 mm, Gummiinnenverkleidungen, Drehteller 500+800 mm, Schiebegerüst incl. Drehteller 500+800 mm

Profi-Strahlkabinen mit kompletter Ausstattung zum günstigen Preis!

**NEU: Als Injektor- und Druckstrahlversionen lieferbar!
Druckstrahlkabinen bitte anfragen**

Alle Profi-Strahlkabinen komplett ausgestattet incl. Sicherheitsstopps! Somit CE- und BG-zugelassen

| Typ | Innenraummasse „b x t x h“ | Außenmasse „b x t x h“ | Erforderliche Luftleistung min. |
|--------------|----------------------------|------------------------|---------------------------------|
| SK 750 SAE1 | 750x520x660 mm | 950x680x1.660 mm | 570 l/min bei 6,0 bar |
| SK 950 SAE2 | 950x720x760 mm | 1.150x880x1.760 mm | 570 l/min bei 6,0 bar |
| SK 1150 SAE3 | 1.150x920x860 mm | 1.350x1.080x1.860 mm | 570 l/min bei 6,0 bar |
| SK 1350 SAE4 | 1.350x1.120x960 mm | 1.550x1.280x1.960 mm | 570 l/min bei 6,0 bar |
| SK 1100 CAB5 | 1.100x800x840 mm | 1.220x1.340x1.990 mm | 570 l/min bei 6,0 bar |
| SK 1350 CAB6 | 1.350x1.100x1.070 mm | 1.470x1.700x2.140 mm | 570 l/min bei 6,0 bar |



SK 750 SAE1, größere Versionen ähnlich

Schiebegerüst incl. Drehteller als zusätzliches Zubehör



Profi-Strahlkopf SP 350 P2 in Strahlkabinen integriert

Großes Verschleiß- und Ersatzteillager



Links SK 1350 CAB6, rechts SK 1100 CAB5

**STRAHL
TECHNIK**

ABSAUGUNGEN + FREISTRABLGERÄTE

ABSAUGEINHEITEN FÜR EIN SAUBERES UMFELD

- AS 040 S+AS 100 S+AS 200 PMSA: Pneumatische Hobby-Absaughilfen. Nur für gelegentliches Arbeiten und nicht für Feinstäube geeignet (blasen bei Überlastung den Staub in die Umluft).
- AS 280 P Profi Hochleistungs-Industrieabsauger für den professionellen Gebrauch. Neuartige Filtertechnik aus optimierten Polyestermaterial für längere Lebensdauer, automatische, elektromagnetische Impuls-Filterabreinigung, Zubehör für Staubsaugerbenutzung etc., auch als Staubsauger (auch Nasssauger) nutzbar. Für starken Staubanfall und auch für Feinstäube geeignet!
- AS 290 P3: Wie vor, jedoch mit 50 Liter Behälter für größere Staubaufnahme, stärkerem Motor mit 1.600 Watt, höherem Volumenstrom
- AS 500 PAD: Leistungsstarke, elektrische Hobby-Absaugereinheit mit manuellem Abrüttler. Zum Anflanschen direkt an eine Strahlkabine oder an eine Wand o.ä. Nicht für Feinstäube (bläst es sonst oben raus) und Dauerbetrieb (Motor überhitzt schnell) geeignet.
- AS 900 PPN1: Leistungsstarke, Profi-Staubfilteranlage für nahezu alle Strahlkabinen, 400 Volt (auf Wunsch 230 Volt). Spezialspiralabsaug-schlauch zusätzlich und leistungsstärkere Modelle lieferbar.
- ESK 210 FIAS: Kleiner Filter komplett zum Anbringen innen an Strahlkabinen als Notfilterung
- EP 84511 AW11: Strahlgutauffangsack, z.B. zum Anbringen an AS 040 S (leicht aufzuschneiden)
- EAS 510 MO: Elektrischer Motor von AS 500 PAD. Auch zum Aufbau einer eigenen Absaugung
- ELF 290 PAD: Luftfilter für AS 500 PAD. Auch zum Aufbau einer eigenen Absaugung

Für jede Strahlkabine die richtige, günstige Absaugereinheit

| Typ | Motorleistung | Luftleistung | Filterfläche | Gewicht |
|-------------|---------------|--------------|--------------|---------|
| AS 040 S | Druckluft | | | 1 kg |
| AS 100 S | Druckluft | | | 8 kg |
| AS 200 PMSA | Druckluft | | | 6 kg |
| AS 280 P | 1400 W | | | 13 kg |
| AS 290 P3 | 1600 W | | | 18 kg |
| AS 500 PAD | 1200 W | | | 25 kg |
| AS 900 PPN1 | 550 W | 1.000 cbm/h | 8 qm | |



AS 500 PAD



AS 200 PMSA



AS 040 S



AS 280 P



AS 100 S



EAS 510 MO

Großes Ersatzteilprogramm



ESK 210 FIAS

INJEKTOR-FREISTRABLGERÄTE FÜR ARBEITEN AM OBJEKT

Das Strahlgut wird bei diesen Geräten in den Behälter geschüttet und von dort angesaugt. Das Injektorprinzip ist das langsame Strahlen. Zum schnellen

Arbeiten bitte Druckstrahlgeräte nutzen

- FS 025 IGB: Einfache, günstige Hobbyversion für die gelegentliche Nutzung
- FS 050 IG: Fahrbares Freistrahlggerät mit Profi-Strahlpistole, incl. Spezialsieb. Behälter aus Kunststoff mit Bügel
- FS 150 IGP2: Profi-Freistrahlggerät mit massivem Fahrgestell und großem Tank

Aus Sicherheitsgründen nur von 2 Personen zu bedienen und/oder mit Sicherheitsschaltung für Notstopp (Sicherheitsstandards beachten).

Freistrahlen günstig und leicht gemacht!



FS 025 IGB Freistrahlggerät mit leichtem Stahlbehälter

FS 050 IG Lieferung incl. Strahlpistole SP 200 SPF und Spezialsieb



FS 150 IGP2



AS 900 PPN1

Großes Verschleiß- und Ersatzteilprogramm

STRAHLTECHNIK

| Typ | Artikel | Tankgröße | Erforderliche Luftleistung | Gewicht |
|-------------|------------------------------|-----------|----------------------------|---------|
| FS 025 IGB | Injektorstrahlgerät Hobby | 11 Liter | min. 350 l/min. | 3 kg |
| FS 050 IG | Injektorstrahlgerät Standard | 19 Liter | min. 350 l/min. | 6 kg |
| FS 150 IGP2 | Injektorstrahlgerät Profi | 30 Liter | min. 350 l/min. | 10 kg |

DRUCKSTRAHLGERÄTE + ZUBEHÖR

DRUCK-FREISTRABLGERÄTE FÜR ARBEITEN AM OBJEKT PROFI-DRUCKSTRAHLEN AUCH MIT KLEINEREN KOMPRESSOREN!

Das Druckstrahlen ist gegenüber dem Injektorstrahlen die schnellere und effektivere Strahlmethode, da die Aufprallgeschwindigkeit erheblich höher ist. Die Geräte FS 350 DGV, FSK 800 PPS1 und FSK 900 PPS2 arbeiten bis zu 5x so schnell wie Injektorgeräte, die größeren Profigeräte sogar bis zu 10x so schnell. Das Strahlgut wird aus dem Druckbehälter angesaugt und mit der Luft zusammen durch einen Schlauch geschossen.

- Alle Geräte als Komplettlieferrung (ohne Kompressor und Strahlgut), sofort einsatzfähig
- Luftverbrauch min. bei Düsendrößen: 3,5 mm=900 L/min., 5,0 mm=1.500 L/min., 6,5 mm=2.300 L/min., 8,0 mm=3.900 L/min., 9,5 mm=5.500 L/min., größere Düsen entsprechend höher
- FS 350 DGV:** Verbessertes, fahrbares Hobby-Druckstrahlgerät für den gelegentlichen Gebrauch (kein Profibetrieb), gute Strahlleistung, Anbauteile einfach mit hohem Verschleiß, Lieferung incl. Freistrahlpistole SP 920 FSK (kein einfacher Kugelhahn!), Strahlguteinfüll-Trichter und einfacher Schutzhaube. **Achtung: Dieses einfache Druckstrahlgerät entspricht nicht den CE-Bestimmungen und darf innerhalb der EU nicht eingesetzt werden. Darf nur von 2 Personen bedient werden, da Sicherheitsabschaltung für Notstopp fehlt**
- FSK 800 PPS1+FSK 900 PPS2:** Neuheit: Endlich können auch Profidruckstrahlgeräte mit einem kleineren und mittleren Kolbenkompressor bis ca. 750 L/min bei 6 bar Ansaugleistung (Abgabeleistung ca. 580 L/min) betrieben werden. Beide Geräte incl. Sicherheits-Fernsteuerung und somit CE-zugelassen. Lieferung incl. Fahrgestell, Fernsteuerung, 5 m Strahlschlauch mit Anschluß und Düsenhalter, Tankgröße für kürzere Arbeiten vollkommen ausreichend:
- FSN 2025 HLPT2+FSN 2050 HLPT3:** Lieferung incl. pneumatischer Fernbedienung incl. 5 m Fernbedienungsschlauch und Handhebel, 5 lfdm Strahlgutschlauch 13x27 mm, Strahldüse 5,0x45 mm, (weitere mögliche Düsendrößen 3,5/6,5/8,0 mm). Alle Geräte incl. Sicherheits-Fernsteuerung (somit CE-zugelassen), Fahrgestell, Strahlmittel-Dosierventil, Wasserabscheider (Abfiltration bis 98% Wasser und Öl), Schlauch-kupplung, Düsenhalter und Venturi-Strahldüse Wolframkarbid (Lebensdauer bis zu 400 Std.)
- FSN 2104 HLPT4+FSN 2206 HLPT6:** Wie vor, jedoch incl. 20 m Fernbedienungsschlauch und Handhebel, 20 lfdm Strahlgutschlauch 25x39 mm, Strahldüse 6,5x130 mm mit einer Einströmöffnung von 32 mm, (weitere mögliche Düsendrößen 8,0/9,5/11,0/12,5 mm),

FS 350 DGV
Bild ähnlich,
Lieferung
ohne Pistole



FSK 800 PPS1 im Einsatz



TOP
NEUHEIT

Druckstrahlen schnell und einfach! Sehr großes Programm

| Typ | Artikel | Tankgröße | Erforderliche Luftleistung | Gewicht |
|----------------|--------------------------------------|-----------|----------------------------|---------|
| FS 350 DGV | Hobby-Druckstrahlgerät incl. Pistole | 36 Liter | min. 500 l/min. | 25 kg |
| FSK 800 PPS1 | Profi-Druckstrahlgerät f. kl. Kompr. | 8 Liter | min. 150 l/min. | 16 kg |
| FSK 900 PPS2 | Profi-Druckstrahlgerät f. kl. Kompr. | 18 Liter | min. 500 l/min. | 35 kg |
| FSN 2025 HLPT2 | Profi-Druckstrahlgerät komplett | 25 Liter | min. 900 l/min. | 46 kg |
| FSN 2050 HLPT3 | Profi-Druckstrahlgerät komplett | 50 Liter | min. 900 l/min. | 73 kg |
| FSN 2104 HLPT4 | Profi-Druckstrahlgerät komplett | 100 Liter | min. 2.300 l/min. | 110 kg |
| FSN 2206 HLPT6 | Profi-Druckstrahlgerät komplett | 200 Liter | min. 2.300 l/min. | 140 kg |

FSK 900 PPS2 im Einsatz



Großes Verschleiß- und Ersatzteilprogramm

Einzigartigkeit:
Profi-Druckstrahlen
jetzt auch mit
kleineren
Kompressoren
möglich!

Alle Profi-Druckstrahlgeräte
komplett ausgestattet
incl. Sicherheits-
schaltung! Somit CE-
und BG-zugelassen



Bild zeigt FSN 2206 HLPT6 mit optionalem Zubehör wie Strahlhelm, Schutzanzug, Filter etc. Informationen bitte anfordern

FSN 2104 HLPT4+FSN 2206 HLPT6
FSN 2025 HLPT2+FSN 2050 HLPT3
ähnlich

STRAHL
TECHNIK

ZUBEHÖR FÜR FREISTRABLGERÄTE

DAS NEUE DINOSAURIER-ZUBEHÖR FÜR FREISTRABLGERÄTE NEUE QUALITÄT UND GÜNSTIGER!

Neu: Wir können Ihnen jetzt neues Freistrahlaufzubehör zum günstigeren Preis anbieten! Die Kopf-Schutzhauben benötigt man zum Freistrahlen. Die Kopfhauben schützen Sie vor Strahlgut. Die einfacheren Kopfhauben HK 150+200+250+350 FS haben keine CE-Prüfung und entsprechen nicht den CE-Regulativen. Die Profihauben sind geprüft nach DIN EN 14594

-HK 150+200+250 FS: Einfache Kopfhauben für den gelegentlichen Bedarf. Bedecken nur den Kopf und oberen Schulterbereich. Visier nicht zum Öffnen. Scheiben austauschbar

-HK 350 FS: Bessere Kopfschutzhaube als Teilkörpermontur für einen besseren Schutz. Deckt auch den Brustbereich ab. Incl. Zuluftanschluß zum Belüften der Montur und Visier zum Öffnen

-HKP 600 FSW5: Der neue perfekte Strahlhelm mit ausklappbarem Visiervorderteil, Druckregler und Luftdurchflußanzeiger

-ALF 30400 HKP2: Der verbesserte Atemluftfilter für Ihren Strahlerschutzhelm HK 350 FS oder HKP 600 FSW5 zum Reinigen der Atemluft für den Strahler von Öl etc.

-AKG 30350 HKP5: Förderung warmer oder kühler Luft für einen höheren Komfort im heißen Sommer und kalten Winter

-HSK 621/50 LS1+HSK 721/50 PS1: Die Strahloveralls sind auch in den Größen M(52), L(54), XL(56), XXL(58) und XXXL(60) lieferbar. Bei Bestellung bitte die Größe mit angeben

Das optimale Zubehör zum Freistrahlen zum geringen Preis!

| Typ | Artikel |
|----------------|-------------------------------|
| HK 150 FS | Schutz-Kopfhaube Hobby1 |
| HK 200 FS | Schutz-Kopfhaube Hobby2 |
| HK 250 FS | Schutz-Kopfhaube Standard |
| HK 350 FS | Schutz-Montur Standard-Profi |
| HKP 600 FSW5 | Strahlerschutzhelm Profi |
| ALF 30400 HKP2 | Atemluftfiltersystem |
| AKG 30350 HKP5 | Atemluft-Klimagerät |
| ALS 30900 HKP8 | Atemluftschlauch 40 lfdm. |
| HSK 621/50 LS1 | Leichter Strahloverall |
| HSK 721/50 PS1 | Professioneller Strahloverall |

ALF 30400 HKP2

HKP 600 FSW5

AKG 30350 HKP5

Profi-Strahloverall HSK 721, Größe 56 (XL) mit Schutzhelm HKP 600 FSW5

STRAHLPISTOLEN, DÜSEN, DRUCKSTRAHLSCHLÄUCHE FÜR DRUCKSTRAHLGERÄTE

Achtung! Alle Teile eines Freistrahlergerätes sind Verschleißteile, da das Strahlmittel alle Bauteile berührt. Die angegebenen Daten sind die minimalen Luftleistungen, je nach Düsendgröße auch größer. Laut BG und CE zusätzliche Totmann-Sicherheitsabschaltung beachten!

- SP 910 KGH: Kugelhahn komplett incl. Anschlüsse und einer Keramikdüse
- SP 900 FSD+SP 980 FPI: Druckstrahlpistolen, spezieller Kipp-Schließmechanismus
- ESF 824 DG+SSL 2201 DG1-27: Viele Druckstrahlschläuche Hobby und Profi lieferbar
- ESN 2710 HD-27: Halter für Druckstrahldüsen in unterschiedlichen Größen lieferbar
- EDA 2802 NKWO-6,5: Venturi-Druckstrahldüse. Riesiges Programm an Wolfram- und Borkarbiddüsen in vielen Größen und Arten, auch gummiummantelt

Die richtige Ausstattung für Ihr Druckstrahlgerät

| Typ | Artikel | Düsenart | Erforderliche Luftleistung |
|-------------------|-------------------------------------|----------|----------------------------|
| SP 910 KGH | Kugelhahn Hobby komplett | Keramik | 500 l/min./6 bar |
| SP 900 FSD | Druck-Strahlpistole Hobby | Keramik | 500 l/min./6 bar |
| SP 980 FP | Druck-Strahlpistole Profi | ohne | 800 l/min./7 bar |
| ESG 824 DG | Druckstrahlschlauch Hobby 2,8 m | | |
| SSL 2201 DG1-27 | Druckstrahlschlauch Profi Meterware | | |
| ESN 2710 HD-27 | Halter für Druckstrahldüsen | | |
| EDA 2802 NKWO-6,5 | Venturi-Druckstrahldüsen | | |

Viele unterschiedliche Druckstrahldüsen lieferbar



Viele unterschiedliche Düsenhalter lieferbar



ESG 824 DG

Großes Verschleiß- und Ersatzteilprogramm

SP 900 FSD



SP 980 FP



STRAHLTECHNIK

HK 200 FS



HK 150 FS



HK 350 FS
Mit Zuluftanschluß



HK 250



PUNKTSTRAHL GERÄTE + PISTOLEN



Bitte beachten Sie bei der Nutzung von Punktstrahlssystemen-/pistolen mit Rücksaugung: Um eine einwandfreie Rücksaugung zu gewährleisten muss das Strahlgut möglichst komplett trocken sein. Arbeiten Sie daher immer mit einem Wasserabscheider (SKB 720 WSM) am Kompressor, am besten auch noch einen zusätzlich in der Nähe der Strahlpistole, sollte der Kompressor weiter weg stehen.

PUNKTSTRAHLGERÄTE STANDARD + PROFI

Punktstrahlgeräte mit Strahlmittelrückführung für ein sauberes Strahlen. Während des Strahlens wird ein Großteil des Strahlguts vom Gerät wieder angesaugt und wiederverwendet. Dadurch wenig Strahlmittelverlust, der Einsatz von hochwertigem Strahlmittel somit sinnvoll. Nur für kleine Flächen oder punktuellen Strahlen (ca. 20 mm-Punkt) geeignet, relativ langsames Strahlen, für gelegentliches Arbeiten. Aus Sicherheitsgründen nur von 2 Personen zu bedienen

- Beide Punktstrahlgeräte werden mit einem großen Bürstenkopf geliefert. Dieser schmiegt sich Unebenheiten optimal an, so dass so wenig wie möglich Strahlgut austritt.
- Leichte, kompakte, handliche Geräte mit Rollen zur einfachen Handhabung
- Achtung: Verwenden Sie keine großen Korngrößen, max. 0,25-0,50 mm (je nach Strahlgut)
- FS 650 PG3:** Mit hochwertigerer Testsieger-Strahlpistole aus dem Testbericht der Oldtimer Markt, Heft 3/2010. Großer Lieferumfang mit 4 Gummidüsen und großem Bürstenaufsatz. Der Verbrauch des Strahlens liegt bei ca. 400 L/min, der Absaugung bei zusätzlich ca. 200 L/min Höhere Staubeentwicklung als bei dem FS 750 PGP5, da einfacherer Filter
- FS 750 PGP5:** Günstigstes Profi-Punktstrahlgerät für häufigeres Arbeiten. Mit elektrischer Absaugung daher geringerer Luftbedarf und staubfreieres Arbeiten. Absaugung elektrisch 230V 50 Hz, 1.000 Watt. Luftgekühlter Motor, leicht abnehmbar. Sehr hohe Strahlstaubabsaugung durch Vorabscheider und Filter. Strahlgut wird gesäubert und recycelt



Sehr langsames Strahlen

Punkt-Freistrahlen mit Rückführung für eine saubere Umwelt! Auch größere Systeme lieferbar

| Typ | Artikel | Tankgröße | Erforderliche Luftleistung | Gewicht |
|-------------|---------------------------|-----------|----------------------------|---------|
| FS 650 PG3 | Standard-Punktstrahlgerät | 15 Liter | 600 l/min bei 6 bar | 12 kg |
| FS 750 PGP5 | Profi-Punktstrahlgerät | 15 Liter | 500 L/min bei 6 bar | 14,5 kg |



Innenkanten

Großes Verschleiß- und Ersatzteilprogramm



Aussenkanten



Seitliche Kanten



FS 750 PGP5

PUNKT-KREISLAUF-STRAHLPISTOLEN MIT STRAHLMITTELRÜCKFÜHRUNG

- Siehe Test-Bericht Oldtimer-Markt Heft 3/2010, Seite 178-183.
Die Kreislaufpistolen fördern das Strahlgut aus einem Sack oder Becher. Dieses wird wieder zurückgesaugt. Lieferung incl. 4 Stück Gummiaufsätzen
- SP 810 SMKL2:** Hobby-Strahlmittel-Kreislaufpistole/Spotblaster. Laut Oldtimer-Markt: Klein, leicht und handlich, schnell zu befüllen, gute Strahlleistung, kleine Strahlfläche mit ca. 10 mm, innenraumtauglich, da fast keine Staubeentwicklung.
 - SP 820 SMKL3:** Hobby-Strahlmittel-Kreislaufpistole mit Becher und Sack, bessere Version. Laut Testbericht: Solide verarbeitet, komplett zerlegbar, leicht zu befüllen, gute Strahlleistung, große Strahlfläche von ca. 30 mm
 - SP 850 SMKL4:** Profi-Strahlmittel-Kreislaufpistole mit Becher, Sack und cleverem Bürstenaufsatz für flächigeres Strahlen auch auf unebenem Untergrund.
- Testsieger Oldtimer-Markt Heft 3/2010!** Laut Testbericht: Sehr hochwertige Anmutung und klasse Fangsackverschluss, hohe Strahlkraft, daher auch höhere Staubeentwicklung, auch für größere Flächen geeignet, Strahlfläche ca. 15 mm
- SP 890 SMKL7:** Neue Strahlpistole auf Basis der Testsiegerversion SM 850 SMKL4, für den flexiblen Einsatz mit 3 m langen Schläuchen und großem Bürstenkopf. Kleiner gebaut für engere Bereiche



Bürstenaufsatz



Strahlpunktgröße

Punkt-Strahlpistolen mit Rückführung für eine saubere Umwelt



Testsiegerpistole Heft 3/2010

| Typ | Artikel | Düsenart | Erf. Luftleist. |
|--------------|--|----------------|------------------|
| SP 810 SMKL2 | Spotblaster/Kreislaufpistole mit Sack | 4xGummi | 500 l/min./6 bar |
| SP 820 SMKL3 | Kreislaufpistole mit Sack+Becher | 4xGummi | 500 l/min./6 bar |
| SP 850 SMKL4 | Kreislaufpistole mit Sack+Becher Profi | 4xGummi+Bürste | 600 l/min./6 bar |
| SP 890 SMKL7 | Kreislaufpistole mit Freistrahlvorr. Profi | 4xGummi+Bürste | 600 l/min./6 bar |



SP 890 SMKL7



SP 810 SMKL2

SP 820 SMKL3

SP 850 SMKL4

STRAHL TECHNIK

ZUBEHÖR FÜR STRALKABINEN

Strahlpistolen und Strahlköpfe unterliegen einem hohen Verschleiß an allen Bauteilen. Sie haben eine begrenzte Lebensdauer, da das Strahlgut Teile berührt und somit zum Verschleiß führt. Strahldüsen und Luftdüsen (bei Injektorpistolen hinter der Strahldüse angebracht) sind die am meisten ausgetauschten Teile. Aufgrund einer extrem längeren Standzeit, der höheren Belastbarkeit und einer Beständigkeit in der Luftleistung raten wir zum Zukauf der hochwertigen Wolframdüsen oder Borkarbiddüsen (je nach Typ)

INJEKTOR-HAND-STRAHLPISTOLEN FÜR STRALKABINEN

Die Injektor-Hand-Strahlpistolen sind auch zum Freistrahlen geeignet. Der Anschlussschlauch kann dann in einen Strahlmittelbehälter (z.B. in einen Eimer) gesteckt werden. Die Strahlpistolen werden in der Regel ohne Anschlüsse und Schläuche geliefert

- SP 100 S: Hobby-Strahlpistole
- SP 110 SA: Robusteres Hobby-Standard-Modell
- SP 115 SK: Standard-Strahlpistole, sehr gutes Einstiegsmodell
- SP 120 SP: Profi-Strahlpistole mit kleinen Durchlässen
- SP 150 P: Beste Profi-Strahlpistole mit größeren Durchlässen
- SP 200 SPF: Strahlpistole für Strahlkabinen, jedoch auch perfekt zum Freistrahlen, komplett zerlegbar, sehr robuste Qualität

Für jede Anwendung die richtige Injektor-Strahlpistole

| Typ | Artikel | Düsen-art | Erforderl. Luftl./6 bar |
|------------|------------------------------|-----------|-------------------------|
| SP 100 S | Strahlpistole Hobby | Incl. | ab 350 l/min. |
| SP 110 SA | Strahlpistole Hobby-Standard | Ohne | ab 350 l/min. |
| SP 115 SK | Strahlpistole Standard | Incl. | ab 350 l/min. |
| SP 120 SP | Strahlpistole Profi | Incl. | ab 350 l/min. |
| SP 150 P | Strahlpistole Profi | Incl. | ab 500 l/min. |
| SP 200 SPF | Strahlpistole Profi flexibel | Incl. | ab 400 l/min. |



SP 110 SA



SP 120 SP Lieferung incl. Schlauch+Ansaugrohr

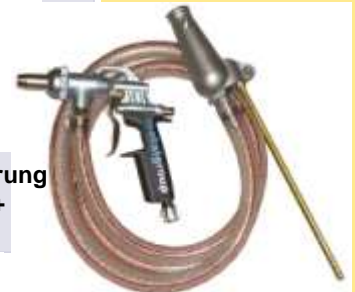

SP 150 P Lieferung incl. Schlauch+Ansauglocke



SP 200 SPF komplett zerlegbar

INJEKTOR-STRAHLKÖPFE FÜR STRALKABINEN + FUSSVENTILE

Die Strahlköpfe können nur mit einer Fußbetätigung (SKB 410 FBN + SKB 450 FB) betrieben werden, da sie keine Handauslösung besitzen. Strahlköpfe sind kleiner und handlicher und können z.B. an der Strahlkabinendecke aufgehängt werden um Teile mit beiden Händen vor dem Strahlkopf strahlen zu können. Auch zum Aufbau einer Strahlstraße (mehrere Strahlköpfe in Reihe) geeignet.

- SP 300 FP: Spezial-Strahlkopf mit, Aufhängöse und Handgriff. Auf dem Markt sehr bekanntes Modell
- SP 350 P2: Wie SP 300 FP, jedoch robusteres Profimodell
- SP 400 DP: Spezial-Strahlkopf Standard-Profi, gute Ausführung
- SP 500 P: Spezialstrahlkopf Standard-Profi mit flachem Eintrittswinkel (ca. 30°) und Aufhängöse
- SP 600 P4: Wie SP 500 P, jedoch größeres und robusteres Profimodell
- SKB 410 FBN+450 FB: Fußbetätigungen für alle Strahlköpfe, Lieferung ohne Schläuche

Für jede Anwendung der richtige Injektor-Strahlkopf und Fußventil

| Typ | Artikel | Düsen-art | Erforderl. Luftl./6 bar |
|-----------|---------------------------|-----------|-------------------------|
| SP 300 FP | Strahlkopf Standard | ohne | 400 l/min. |
| SP 350 P2 | Strahlkopf Profi | ohne | 400 l/min. |
| SP 400 DP | Strahlkopf Standard-Profi | Keramik | 400 l/min. |
| SP 500 P | Strahlkopf Standard-Profi | ohne | 450 l/min. |
| SP 600 P4 | Strahlkopf Profi | ohne | 400 l/min. |

SP 400 DP



SP 300 FP
SP 350 P2
ähnlich



SP 500 P



SP 600 P4

| Typ | Artikel |
|-------------|--|
| SKB 410 FBN | Fußbetätigung pneumatisch NEU! incl. Abdeck. |
| SKB 450 FB | Fußbetätigung pneumatisch incl. Anschlüsse |



SKB 450 FB
400 L/min
bei 7 bar

SKB 410 FBN
350 L/min bei
6 bar Incl.
Schläuche



Riesiges Ersatzteil- und Zubehörprogramm. Viele unterschiedliche Düsen lieferbar.

STRAHL
TECHNIK

SP 100 S



ZUBEHÖR FÜR STRAHLKABINEN

ZUBEHÖR UND ERSATZTEILE FÜR STRAHLKABINEN ALLER ART BAUEN SIE SICH IHRE STRAHLKABINE SELBST!

DINOSAURIER hat ein riesiges Ersatz- und Verschleißteilleger für Strahlkabinen. Ersetzen Sie Ihre defekten Verschleißteile, ändern und verbessern Sie Ihre Strahlkabine um oder bauen Sie eine eigene Strahlkabine, für alle Bereiche liefern wir das richtige Teil!

- SKB 500 LE+510 LE2: Spezial-Lichteinheit 230 Volt mit hoher Lichtwirkung zum Nachrüsten von außen, wenig Wärmeeinwirkung, optimale Lichtausbeute, incl. CE
- SKB 600 DT: Stabiler Drehteller. Schwere und große Teile können auf dem Drehteller zum Strahlen einfach gedreht werden ohne mühsames Anheben der Teile
- SKB 630 KK: Kleinteile wie Schrauben, Griffe etc. werden zum Strahlen in den Strahlkorb 235x160x110 mm gelegt und fliegen somit beim Strahlen nicht herum
- SKB 640 DR+650 WS: Druckregler und Wasserabscheider gehören in jede Kabine

Ihre Ersatzteile für den Eigenbau oder Nachrüstung

| Typ | Artikel |
|--------------|--|
| SKB 100 SR | Sichtscheibenrahmen Plastik ca. 650x345 mm |
| SKB 105 SR2 | Sichtscheibenrahmen Stahl ca. 775x400 mm |
| SKB 110 SD | Schlauchdurchlassgummie durch Stahlkörper |
| SKB 120 TS | Türscharnier ca. 600 mm lang |
| SKB 130 AF | Absaugflansch Plastik Durchmesser ca. 58 mm |
| SKB 140 ST | Türverschluss einfach (wie handelsüblich) |
| SKB 143 STIN | Türschnappverschluss, dreiteilig |
| SKB 145 IN | Türverschlusset dreiteilig Industrie |
| SKB 150 ST | Trichterablassdeckel mit Schließhaken |
| SKB 155 IN | Trichterablaßventil komplett Industrie |
| SKB 160 BR | Satz Durchgriffringe Plastik außen 230 mm |
| SKB 165 BS1 | Satz Befestigungsschellen 140-150 mm |
| SKB 167 BS2 | Satz Befestigungsschellen 140-155 mm |
| SKB 170 BS | Satz Befestigungsschellen 185-193 mm |
| SKB 175 AG | Satz Dichtungsgummis dünn unter SKB 160 BR |
| SKB 180 LH | Lampenhalterklappen für Innenangleuchten |
| SKB 183 LS | Lichtschalter (außen anzubringen) |
| SKB 185 SB | Schalterbox zum Einsetzen des SKB 183 LS |
| SKB 190 ADB | Abdeck-/Abprallblech für Luft-Ausgangsloch |
| SKB 200 DFSK | Druckfeder zweiteilig für Fronttürversionen |
| SKB 267 STP3 | Satz Strahlstopps für zwei Seitentüren, pneum. |
| SKB 500 LE | Lichtteinheit 230 Volt einbaufertig |
| SKB 510 LE2 | Lichtteinheit 230 Volt Zweierpack einbaufertig |
| SKB 520 ST | Ersatzlampe 12 Volt, z.B. für SK 200 H/HP+500 |
| SKB 600 DT | Drehteller 300 mm |
| SKB 610 AP | Ausblaspistole incl. Anschlüsse |
| SKB 620 RP | Reinigungspinsel |
| SKB 630 KK | Stahlkorb zum Strahlen von Kleinteilen |
| SKB 640 DR | Druckregler incl. Manometer |
| SKB 650 WS | Wasserabscheider |
| SKB 660 MA | Manometer solo |
| SKB 720 WSM | Wasserabscheider incl. Druckregler |



SKB 140 ST



Bitte extra
Datenblatt
anfordern



SKB 160 BR



SKB 620 RP

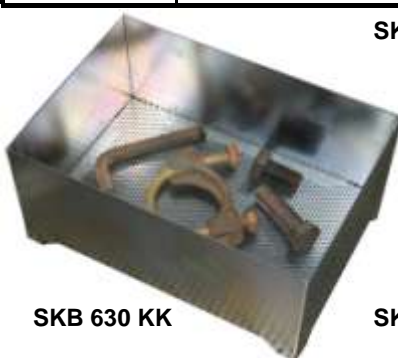

SKB 180 LH1



Weitere
Ersatzteile
lieferbar



SKB 500 LE
auch als
Doppelleuchte
lieferbar



SKB 200 DFSK



**STRAHL
TECHNIK**

ZUBEHÖR FÜR STRAHLKABINEN

DINOSAURIER-DICHTGUMMIS FÜR STRAHLKABINEN+WEITERES

Dichtgummis in Meterware unterschiedlicher Art und Größe, zum Abdichten von z.B. Strahlkabinentüren. Dichtgummis können teilweise auch als Automobildichtungen verwendet werden.

Auch Komplett dichtgummis für angebotene Strahlkabinen + weitere Dichtungen lieferbar

-ESK 1405 TDF2: Hohl als Lüftung 3/8"x5/8" (ca. 14x18 mm), ähnlich Alfa Romeo Heckdeckel

-ESK 1415 TDF4: Weiße Türdichtung 15x22 mm

-ESK 1500 TDF10: Hohldichtung mit dreifach verzahnter Haltenut (2xrechts, 1xlinks) aus Gummi, zum senkrechten Aufstecken, Gesamthöhe 33 mm, auch als Autodichtung verwendbar (z.B. ähnlich Maserati)

-ESK 1505 TDF12: Hohldichtung mit einfach verzahnter Haltenut aus Gummi, zum seitlichen Aufstecken, Gesamthöhe 21 mm, kann auch als Autodichtung verwendet werden (z.B. ähnlich Alfa Romeo Tür)

Gekanntes Abdichten günstig gemacht

| Typ | Artikel |
|----------------|---|
| ESK 1500 TDF10 | Hohldichtung mit Haltenut zum senkrechten Aufstecken, ähnlich Maserati |
| ESK 1505 TDF12 | Hohldichtung mit Haltenut zum seitlichen Aufstecken, ähnlich Alfa Romeo Tür |

SCHUTZKLEBEFOLIEN FÜR SICHTFENSTER VON STRAHLKABINEN ALLER ART

Schutzklebefolien zum Schützen der Sichtscheiben von innen, absolut unentbehrlich beim Strahlen! Schützen Sie die teureren Sichtfenster und Lichteinheiten!

-SKF 610 LK+620 EK+625 EK+627 EK6+628 EK7: Schutzfolien incl. Klebeband für entsprechende Scheiben, auch für eigenen Scheibengrößenzuschnitt nutzbar

-SKF 630 RK: Schutzfolie von der Rolle für den flexiblen Einsatz. Nahezu alle Größen für Sichtfenster und Lichteinheitenfenster können selbst zugeschnitten werden.

-SKF 640 KS: Dickere Scheibe, organisches Glas, 1,0 mm, für SK 300 H/HS-Modelle für längere Lebensdauer. Auch für alle HS/HSB/HSE und PM/PMS/PMSA-Modelle lieferbar

-SKF 650 PG: Dickere Scheibe zum flexiblen Zurechtschneiden für eine längere Lebensdauer

Die richtige Schutzfolie für die Sichtscheibe Ihrer Strahlkabine

| Typ | Artikel |
|-------------|---|
| SKF 610 LK | Schutz-Klebefolien (10 Stück) 600x100 mm, z.B. für Lichteinheit SK 1340+1345 |
| SKF 620 EK | Schutz-Klebefolien (10 Stück) 400x300 mm, z.B. für Sichtfenster SK 200 H/HP |
| SKF 625 EK | Schutz-Klebefolien (10 Stück) 550x250 mm, z.B. für Sichtf. SK 500 H/HS+1345 NBA |
| SKF 627 EK6 | Schutz-Klebefolien (10 Stück) 670x300 mm, z.B. für Sichtfenster SK 1545 NBA |
| SKF 628 EK7 | Schutz-Klebefolien (10 Stück) 900x260 mm, z.B. für Lichteinheit SK 1545 NBA |
| SKF 630 RK | Schutzfolie auf Rolle 500x2.000 mm, incl. doppelseitigem Klebeband |
| SKF 640 KS | Schutz-Scheibe, ca. 530x240x1,0 mm (SK 300 H-Serie) |
| SKF 650 PG | Acryl-Scheibe für Sichtfenster, ca. 600x300x1,6 mm |

STRAHLHANDSCHUHE FÜR STRAHLKABINEN

-SH 100 VN: Sehr dünne Vinylhandschuhe zum hygienischen Unterziehen. Nicht steril!

-SH 400/600 KU aus Kunststoff leicht gefüttert, Einstiegstulpen sehr groß, jedoch kaum dehnbar. SH 400 KU in SK 200 HP, SH 600 KU in SK 500 HS beinhaltet.

-SH 400/600/800 L: Latexhandschuhe Standard, Einstiegstulpen dehnbar, wie ein Fahrradschlauch reparierbar (Achtung, Dichtigkeit beachten!)

-SH 620 LP1+820 LP2: Neue Profi-Naturkautschuk-Strahlhandschuhe, ohne Naht, innen mit Baumwolle gefüttert

-SH 630 LP3+830 LP4: Wie vor, jedoch rechter+linker Handschuh identisch durch Spezialkonstruktion, somit können Seiten auch gewechselt werden (geringerer Verschleiß), innen mit Baumwolle gefüttert

-Achtung: Strahlhandschuhe sind UV- und Kälte-anfällig, härten aus und brechen auch ohne Benutzung

Strahlhandschuhe aller Art und Länge für jede Strahlkabine

| Typ | Artikel | Länge |
|------------|---------------------------------------|--------|
| SH 100 VN | Vinylhandschuhe dünn 100 Stück/Pak. | |
| SH 400 KU | Strahlhandschuhe Kunststoff gefüttert | 480 mm |
| SH 600 KU | Strahlhandschuhe Kunststoff gefüttert | 600 mm |
| SH 400 L | Strahlhandschuhe Latex Standard | 450 mm |
| SH 600 L | Strahlhandschuhe Latex Standard | 620 mm |
| SH 800 L | Strahlhandschuhe Latex Standard | 780 mm |
| SH 620 LP1 | Strahlhandschuhe Kautschuk Profi | 600 mm |
| SH 820 LP2 | Strahlhandschuhe Kautschuk Profi | 800 mm |
| SH 630 LP3 | Strahlhandschuhe Kautschuk Profi | 600 mm |
| SH 830 LP4 | Strahlhandschuhe Kautschuk Profi | 800 mm |



ESK 1505 TDF12



Bitte extra Datenblatt anfordern



ESK 1500 TDF10

SKF 625 EK SK 610+620+627+628 ähnlich



SKF 650 PG SKF 640 KS+ weitere ähnlich



SKF 630 RK



SH 600 KU SH 400 KU ähnlich



SH 400 L SH 600 L+ SH 800 L ähnlich



SH 820 LP2 SH 620 LP1+ SH 630 LP3+ SH 830 LP4 ähnlich

STRAHL TECHNIK

VERBRAUCHSMATERIAL STRAHLGUT

STRAHLGUT

- Vom Strahlgut hängt das Ergebnis der Strahlarbeiten ab. Falsches Strahlgut liefert nicht nur ein schlechtes Ergebnis, sondern kann auch das zu bestrahlende Objekt beschädigen. Wir liefern Ihnen grundlegende Strahlgutsorten ausschließlich in hochwertigen Qualitäten.
- Das von DINOSAURIER-Werkzeuge lieferbare Strahlmittel wurde in eigenen Tests geprüft um die optimale Anwendung bestimmen zu können. Testbericht kann gerne per Mail angefordert werden.
- Wir haben teilweise jeweils nur noch eine Korngröße im Standardprogramm, da sich diese dann als die sinnvollste Korngröße herausgestellt hat und nahezu allen Anforderungen genügt. Selbstverständlich sind viele weitere Korngrößen auf Anfrage ebenfalls lieferbar.
- Bitte beachten Sie die unterschiedlichen Schüttgewichte der Strahlgutsorten. Ein hohes Schüttgewicht ist beim Injektorstrahlen problematisch, da das Unterdruckprinzip die schweren Strahlgutsorten nicht ansaugen kann. Dies führt oft dazu, dass entweder kein Strahlgut angesaugt wird oder nur stoßweise. Beim Druckstrahlen besteht dieses Problem i.d.R. nicht.
- Die DINOSAURIER-Glasperlen, Normalkorund, Granatsand und Walnussschalen sind zum Injektorstrahlen bestens geeignet. Diese Strahlmittel sind perfekt für die Anwendung in Strahlkabinen und für Freistrahlergeräte und Punktstrahlergeräte mit Rücksaugung.
- Die DINOSAURIER-Schlacken sind getestet und für unterschiedliche Druckverfahren, siehe bitte Tabelle. Achten Sie bitte darauf, dass eine Druckstrahlschlacke zum Injektorstrahlen nicht verwendet werden kann. Zum Injektorstrahlen am besten das SKG 300 SLA1 verwenden.
- Das Strahlgut wird in Spezialsäcken je 25 kg geliefert. Einzelversand per UPS in Kartons verpackt. **NEU: Jetzt auch Abfüllungen 1,0+4,0+5,0+10,0 Liter auf Anfrage lieferbar. Mengenversand per Spedition in den Spezialsäcken auf einer Palette. Tonnenware und Mengenpreise bitte abfragen.**
- Beim Freistrahlen bitte immer die Belastung der Umgebung durch den unvermeidlich anfallenden Strahlmittelstaub beachten (allgemein bitte Strahl-Richtlinien beachten)

- Glasperlen SKG 150 GP1+SKG 250 GP3:** Synthetisches, mineralisches Mehrfachstrahlmittel hauptsächlich für Oberflächenarbeiten und zum Reinigen und Polieren (z.B. für Aluminium- und Gussteile). Kugelförmig und daher sehr schonend arbeitend. Behält seine Partikelform auch während mehrfacher Verwendung bei, dadurch gleichbleibende Wirksamkeit gewährleistet. Trocken lagern. Standardmäßig sehr feine Kornformen für ein perfektes und glattes Ergebnis, Verarbeitung bis max. 4,0-4,5 bar
- Normalkorund braun SKG 070 NK2:** Äußerst hochwertiges Mehrfachstrahlmittel zum Nass- und Trockenstrahlen für die professionelle Anwendung (keinerlei Qualitätsschwankungen). Zähhartes, extrem standfestes (bis 20 Umläufe bei kleiner Korngröße), eisenfreies Strahlmittel für höchste Anforderungen mit geringer Staubentwicklung. Ideal zum Entrosten und Entlacken, auch auf Aluminiumteile anwendbar. Standardmäßig feine Kornform für ein glatteres Ergebnis. Verarbeitung bis max. 6,0 bar
- Granatsand SKG 125 GSG3+SKG 130 GSG4:** Mehrfachstrahlmittel zum Nass- und Trockenstrahlen. Inaktive und nicht-metallische Minerale aus natürlichem Granatsand. Schonende, wirtschaftliche und leistungsstarke Strahlmittel zur Erreichung optimaler Reinigungsergebnisse unter Beachtung von geringstmöglichem Substanzverlust an der zu bearbeitenden Oberfläche, da sehr feine Körnung. Nicht so effektiv und beständig (ca. 3-8 Umläufe) wie Korunde. Sehr feine Kornformen für ein glatteres Ergebnis. Verarbeitung bis max. 6,0 bar
- Schlacken SKG 300 SLA1+SKG 400 SLM1+SKG 500 SLH1:** Einwegstrahlmittel zum Freistrahlen, wenn Strahlmittel verloren ist. Synthetisches, mineralisches Strahlmittel, Kornform kantig mit starkem Abtrag. Sollte trocken gelagert werden. SKG 300 SLA1: Aluminiumsilikatglasschmelze, schwarz, feinste Schlacke, beste Schlacke im Test zum Injektor- und Druckstrahlen (1. Wahl zum Injektorstrahlen), SKG 400 SLM1: Schlacke aus Kupferproduktion, schwarz, grobe Kornform (größere Durchlässe notwendig), nur zum Druckstrahlen geeignet, SKG 500 SLH1: Hochofenschlacke, hell, grobe Kornform, zum Injektor- und Druckstrahlen (2. Wahl zum Injektorstrahlen),
- Nussschalengranulat SKG 0204 NUS1+SKG 1317 NUS2:** Extrem weiches, organisches, kantiges Mehrweg-Strahlmittel aus gebrochenen, gereinigten und gesiebten Walnussschalen. Zum Reinigen ohne Substanzverlust des Grundmaterials, z.B. Brennräume von Motoren. Auch zum Aufpolieren von Chrom (z.B. Chromstoßstangen) geeignet. Keine Eisenanteile, sehr leicht.

Die perfekten Hilfsmittel zum Strahlen, viel weitere Korngrößen lieferbar

| Typ | Artikel | Staubanfall | Korngröße circa | Verpackungseinheit | Gewicht |
|---------------|------------------------------------|-------------|-----------------|--------------------|---------|
| SKG 150 GP1 | Glasperlen | | 0,09-0,15 mm | Sack | 25 kg |
| SKG 250 GP3 | Glasperlen | | 0,15-0,25 mm | Sack | 25 kg |
| SKG 070 NK2 | Normalkorund braun | mittel | 0,18-0,25 mm | Sack | 25 kg |
| SKG 125 GSG3 | Granatsand soft | hoch | 0,10-0,25 mm | Sack | 25 kg |
| SKG 130 GSG4 | Granatsand fein | gering | 0,18 mm | Sack | 25 kg |
| SKG 300 SLA1 | Injektor- und Druckstrahl-Schlacke | hoch | 0,20-0,5 mm | Sack | 25 kg |
| SKG 400 SLM1 | Druckstrahl-Schlacke | gering | 0,20-1,0 mm | Sack | 25 kg |
| SKG 500 SLH1 | Injektor- und Druckstrahl-Schlacke | hoch | 0,10-1,0 mm | Sack | 25 kg |
| SKG 0204 NUS1 | Nussschalen | | 0,20-0,45 mm | Sack | 25 kg |
| SKG 1317 NUS2 | Nussschalen | | 1,3-1,7 mm | Sack | 25 kg |

Bitte weitere Korngrößen und Mengen abfragen

Auch Kleinabfüllungen lieferbar
1,0, 4,0, 5,0, 10,0 Liter

TOP
NEUHEIT

Glasperlen



Normalkorund



Granatsand Soft



Walnussschalen



STRAHL
TECHNIK



**DINOSAURIER
WERKZEUGE
TRADING GMBH**

**POSTADRESSE:
AUSSTELLUNG:
OSTERRADE 18A
21031 HAMBURG**

**TEL.: +49 040
18048983-0 (Ortstarif)
FAX: +49 040
18048983-11**

**Info@dinosaurier-
werkzeuge.de
www.dinosaurier-
werkzeuge.de**

1. Allgemeines: Lieferungen und Leistungen erfolgen ausschließlich zu unseren Lieferungs- und Zahlungsbedingungen. Anders lautende Einkaufsbedingungen des Bestellers werden von uns nicht anerkannt, soweit nichts Gegenteiliges schriftlich vereinbart wurde. Diese Lieferungs- und Zahlungsbedingungen gelten auch für alle zukünftigen Geschäfte aus dieser Geschäftsverbindung, ohne dass hierauf im einzelnen hingewiesen werden muss. Bedingungen des Bestellers und abweichende Vereinbarungen werden nur nach schriftlicher Bestätigung durch uns wirksam. Als Anerkennung gilt weder unser Schweigen auf die Zusendung von Bedingungen noch die Ausführung eines Auftrages durch uns. In Ergänzung zu unseren Allgemeinen Geschäftsbedingungen gelten die den Produkten ggfs. beiliegenden Lizenzbedingungen der Hersteller. Alle Produktnamen und Logos sind Eigentum der jeweiligen Hersteller. Unsere Angaben und Beschreibungen hinsichtlich der von uns vertriebenen Geräte und Produkte sind freibleibend. Im Hinblick auf die ständige technische Weiterentwicklung und Verbesserung der Produkte behalten wir uns Änderungen in Konstruktion und Ausführung gegenüber den in unseren Druckschriften und unserem Online-Katalog gemachten Angaben vor.

2. Angebote, Bestellungen: Unsere Angebote sind freibleibend. Der Kunde gibt mit seiner Bestellung ein verbindliches Angebot zum Abschluss eines Kaufvertrages ab. Bestellungen werden entweder schriftlich, fernmündlich, per Internetauktion oder durch einen Online-Shop- Kauf abgeschlossen. Aufträge des Bestellers binden uns erst nach schriftlicher Bestätigung, die innerhalb von zwei Wochen nach Zugang erfolgen muss. Das Absenden der bestellten Ware oder einer Rechnung an den Kunden steht einer ausdrücklichen Annahmeerklärung gleich. Nebenabreden, Änderungen, Ergänzungen etc. bedürfen unserer schriftlichen Bestätigung. Soweit Schriftverkehr EDV-systemgebunden ohne Unterschrift erfolgt (z.B. per E-Mail), genügt dies dem Schriftformerfordernis.

3. Preise: Preise gelten freibleibend bis zum Tage der Bestellung. Die Berechnung erfolgt zu den an diesem Tage geltenden, marktüblichen Preisen und Rabatten. Wir bitten zu beachten, dass sich die im Katalog angegebenen Preise aufgrund der explodierenden Rohstoffkosten auch innerhalb der angegebenen Kataloglaufzeit ändern können. Unsere Preise sind Netto-Preise. Die Mehrwertsteuer sowie sonstige ergänzende Leistungen (Versandkosten, Verpackung etc.) werden in jeweils gültiger Höhe zusätzlich berechnet.

4. Lieferzeiten: Von uns genannte Termine und Lieferfristen sind unverbindlich, sofern nicht ausdrücklich etwas anderes vereinbart wurde. Werden unsere unverbindlichen Lieferfristen tatsächlich wesentlich überschritten, werden wir den Käufer unverzüglich informieren. Bei der Zahlungsart „Vorauskasse“ beginnt die Lieferfrist mit Eingang des Kaufpreises bei uns. Ausnahmsweise vereinbarte Lieferzeiten gelten vorbehaltlich unvorhergesehener Vorgänge und Hindernisse, wie in Fällen höherer Gewalt, Transportverzögerung, Betriebsstörungen in eigenen wie auch in den Werken unserer Lieferanten. Teillieferungen sind zulässig. Jede zumutbare Teillieferung gilt als selbstständige Lieferung und Leistung. Ist uns die Erbringung der Leistung unmöglich oder unzumutbar, sind wir ganz oder teilweise zum Rücktritt berechtigt. Hierzu zählt auch der Fall, dass durch eine Verlängerung der Lieferzeit, die wir nicht zu vertreten haben, die für uns bei der Abgabe des betreffenden Angebotes zu Grunde gelegte Kostensituation erheblich verändert wird. In den Fällen einer für den Besteller unzumutbaren Verzögerung der Lieferung ist dieser zum Rücktritt berechtigt. Der Besteller kann auch dann vom Vertrag zurücktreten, wenn uns die Ausführung eines Teils der Lieferung unmöglich wird und er ein berechtigtes Interesse an der Ablehnung einer Teillieferung hat. In allen anderen Fällen beschränkt sich das Rücktrittsrecht auf den betroffenen Teil, wenn durch eine derartige Beschränkung des Rücktrittsrechts bei objektiver Beurteilung der übrige Vertrag nicht betroffen wird. In allen vorstehend genannten Fällen ist unsere Haftung für etwaige Schäden des Bestellers ausgeschlossen. Dies gilt nicht für Schäden des Bestellers und/oder seiner Angestellten an Leben, Körper oder Gesundheit und für Schäden, die auf einer vorsätzlichen oder grob fahrlässigen Pflichtverletzung unserer Geschäftsführer oder unserer Angestellten beruhen. Jeder Rücktritt hat mittels schriftlicher Erklärung zu erfolgen.

5. Gefahrübergang: Die Gefahr geht spätestens mit der Absendung der Lieferteile auf den Besteller über, und zwar auch dann, wenn Teillieferungen erfolgen oder wir noch andere Leistungen, z.B. die Versandkosten oder Anfuhr und Aufstellung übernommen haben. Verzögert sich der Versand infolge von Umständen, die der Besteller zu vertreten hat, so geht die Gefahr vom Tage der Versandbereitschaft ab auf den Besteller über; jedoch sind wir verpflichtet, auf Wunsch und Kosten des Bestellers die Versicherungen zu bewirken, die dieser verlangt.

6. Versand: Der Versand erfolgt auf Gefahr und Kosten des Bestellers. Versandvorschriften des Bestellers sind nur verbindlich, wenn sie schriftlich vereinbart wurden. Der Empfänger ist verpflichtet die angelieferte Ware im Beisein des Anlieferers/Fahres äußerlich auf Schäden zu überprüfen (Verpackungsbeschädigungen sind augenscheinliche Hinweise) und diese vom Fahrer schriftlich bestätigen zu lassen. Ansonsten besteht keine Versicherungsschutz auf die gelieferte Ware und der Empfänger haftet für eventuelle Transportschäden. Der Empfänger ist verpflichtet auch andere Personen zu unterweisen, welche die Ware für ihn in Empfang nehmen.

7. Zahlung: Unsere Rechnungen sind je nach Vereinbarung per Vorauskasse oder per Nachnahme zahlbar, sofern nichts anderes vereinbart wurde. Lieferungen ins Ausland erfolgen nur gegen Vorauskasse. Eine Zahlung gilt erst dann als erfolgt, wenn wir über den Betrag verfügen können. Im Fall der Vorauskasse ist die Zahlung innerhalb von fünf Tagen nach Zugang unserer Auftragsbestätigung zu leisten. Maßgeblich ist der Zeitpunkt des Geldeingangs bei uns. Bei späterer Zahlung sind wir berechtigt, die Annahme des Angebots zu widerrufen. Hierzu zählt auch die Beantragung einer Kaufstornierung im Falle eines über eine Online-Auktion abgeschlossenen Kaufvertrags. Bei einer Zahlung in Form der Nachnahme behalten wir uns das Recht vor, im Falle der Annahmeverweigerung bei ansonsten vertragskonformer Lieferung dem Käufer die entstandenen Kosten sowie eine Bearbeitungsgebühr in Höhe von € 15,00 in Rechnung zu stellen. Der Besteller ist zur Einbehaltung der Zahlung oder zur Aufrechnung mit etwaigen Gegenansprüchen nur berechtigt, soweit diese unstreitig und rechtskräftig festgestellt sind.

8. Rückgaberecht für Verbraucher: Sofern der Kunde Verbraucher im Sinne des Gesetzes ist, hat er das Recht, gelieferte Waren, die er über das Internet oder unter Verwendung sonstiger Fernkommunikationsmittel gekauft oder erstelgert hat, ohne Angabe von Gründen innerhalb von zwei Wochen durch Rücksendung zurückzugeben. Diese Frist beginnt frühestens mit Erhalt der Ware und dieser Belehrung. Zur Wahrung der Frist genügt die rechtzeitige Absendung der Ware. Die Ware ist vollständig und in einem einwandfreien Zustand einschließlich aller unbeschädigten Verpackungsteile und in einem versicherten Paket an uns zurückzusenden. Eine unversicherte Versendung kommt nur in Betracht, wenn es sich um Kleinteile oder Waren von geringem Wert handelt, die dem Kunden auch von uns nicht als versicherte Sendung zugesandt wurden. Die Rücksendung erfolgt bei einem Warenwert von mehr als € 40,00 auf unsere Kosten und Gefahr, bei einem Warenwert von bis zu € 40,00 auf Kosten des Bestellers. Im Falle einer Rücksendung ist es erforderlich, uns über geeignete Kommunikationsmittel entsprechend zu informieren. Rücksendungen ohne vorherige Absprache verursachen einen erheblichen Mehraufwand und führen zu Verzögerung bei der Rückabwicklung. Unfreie Sendungen müssen abgeholt werden und gehen an den Versender zurück. Wir behalten uns das Recht vor, im Falle eines nicht original verpackten oder durch deutliche Gebrauchsspuren, die nicht durch sachgemäße Prüfung entstanden sind, gekennzeichnete Rücksendegüter eine Wertminderung festzustellen. Der Erstattungsbetrag wird dann um den Betrag der Wertminderung gekürzt erstattet.

9. Eigentumsvorbehalt: Wir behalten uns das Eigentum an sämtlichen von uns gelieferten Waren bis zur restlosen Bezahlung vor. Der Eigentumsvorbehalt bleibt auch bestehen für alle Forderungen, die wir gegen den Käufer im Zusammenhang mit dem Kaufgegenstand z.B. aufgrund von Reparaturen oder Ersatzteillieferungen sowie sonstigen Leistungen nachträglich erwerben. Alle Lieferungen gelten als ein zusammenhängendes Liefergeschäft. Bei laufender Rechnung gilt das vorbehaltene Eigentum als Sicherung für unsere Saldoforderung und damit auch für alle Forderungen, die wir aus der laufenden Geschäftsbeziehung gegenüber dem Käufer haben. Auf Verlangen des Käufers sind wir zum Verzicht auf den Eigentumsvorbehalt nur dann verpflichtet, wenn der Käufer sämtliche mit dem Kaufgegenstand im Zusammenhang stehenden Forderungen erfüllt hat und für die übrigen Forderungen aus der laufenden Geschäftsbeziehung eine angemessene Sicherung besteht. Werden unsere Waren von dem Abnehmer mit anderen Gegenständen zu einer einheitlichen Sache verbunden, erwerben wir das Eigentum an dem durch den Einbau oder die Verarbeitung entstehenden Produkt im Verhältnis zum Wert unserer Ware. Es gilt als vereinbart, dass der Abnehmer die Sache für uns in Verwahrung behält. Der Besteller ist berechtigt, die Ware im ordnungsgemäßen Geschäftsverkehr zu veräußern. In diesem Fall tritt er hiermit jetzt schon bis zur völligen Tilgung aller unserer Forderungen aus der gesamten Geschäftsbeziehung die ihm aus der Veräußerung entstehenden Forderungen gegen seine Abnehmer mit allen Rechten an uns ab. Der Käufer haftet dafür, dass dem Dritten dieser Eigentumsvorbehalt, der erweiterte Eigentumsvorbehalt und die Vorausabtretung angezeigt werden. Im Falle der Verbindung des Kaufgegenstandes mit anderen Gegenständen zu einer einheitlichen Sache und der Weiterveräußerung an dritte Personen tritt der Besteller bereits jetzt hiermit an uns einen Bruchteil seiner gegenüber dem Dritten aus der Weiterveräußerung entstandenen Forderung, entsprechend dem Verhältnis unseres Rechnungswertes unserer Ware zum Rechnungswert der anderen vereinbarten Gegenstände ab. Auch hier haftet der Käufer dafür, dass dem Dritten dieser erweiterte Eigentumsvorbehalt und die Vorausabtretung angezeigt werden. Der Käufer ist verpflichtet, uns die zur Geltendmachung unserer Rechte erforderlichen Auskünfte zu geben und Unterlagen auszuhändigen. Der Besteller darf die Ware weder verpfänden noch zur Sicherung übereignen. Bei Pfändung sowie Beschlagnahmen oder sonstigen Verfügungen durch dritte Hand hat der Besteller uns unverzüglich davon zu benachrichtigen.

10. Gewährleistung: Wir gewährleisten, dass die Liefergegenstände nach dem jeweiligen Stand der Technik frei von Sachmängeln sind. Für Mängel der Lieferung, zu denen auch das Fehlen ausdrücklich zugesicherter Eigenschaften gehört, haften wir unter Ausschluss weiterer Ansprüche wie folgt: Soweit ein von uns vertretbarer Mangel der Kaufsache vorliegt, kann der Besteller gemäß § 439 BGB nach seiner Wahl die Beseitigung des Mangels oder die Lieferung einer mangelfreien Sache verlangen. Wir können die vom Käufer gewählte Art der Nacherfüllung verweigern, wenn sie für uns nur mit unverhältnismäßigen Kosten möglich ist. Wir behalten uns das Recht vor, im Falle eines nicht mehr vorrätigen Artikels einen vergleichbaren, technisch äquivalenten Gegenstand zu liefern. Die Feststellung solcher Mängel ist uns unverzüglich schriftlich zu melden. Ersetzte Teile werden unser Eigentum. Sollten Nachbesserungen oder Ersatzlieferungen fehlschlagen, besteht für den Besteller die Möglichkeit, die Vergütung herabzusetzen oder den Vertrag rückgängig zu machen. Mängel, die durch unsachgemäße Inbetriebnahme, durch ungeeignete oder unsachgemäße Verwendung, durch fehlerhafte Behandlung oder Nichtbeachtung unserer Einbau- und Wartungsvorschriften entstehen, sind von der Gewährleistung ausgeschlossen. Wir übernehmen weiterhin keine Haftung für Artikel, die eine der Gebrauchszeit entsprechende natürliche Abnutzung erfahren oder bei welchen die Abnutzung durch Verschmutzung oder Rostbildung hervorgerufen ist. Bei Weiterverkauf und -versand unserer Erzeugnisse in losen – also nicht originalverpacktem – Zustand sind wir von jeglicher Gewährleistung entbunden. Angaben in Katalogen, Preislisten und Informationsbroschüren bedeuten keine Zusicherung von Eigenschaften. Schadensersatzansprüche des Bestellers wegen Mängeln der Lieferung, insbesondere ein Anspruch auf Ersatz von Schäden, die nicht an dem Liefergegenstand selbst entstanden sind, sind ausgeschlossen. Dieser Haftungsausschluss gilt nicht bei Vorsatz oder grober Fahrlässigkeit unserer Geschäftsführer oder eines unserer Angestellten und in den Fällen, in denen nach Produkthaftungsgesetz bei Fehlen des Liefergegenstandes für Personen- oder Sachschäden an privat genutzten Gegenständen gehaftet wird. Es gilt auch nicht beim Fehlen von Eigenschaften, die ausdrücklich zugesichert sind, wenn die Zusicherung gerade bezweckt hat, den Besteller gegen Schäden, die nicht am Liefergegenstand selbst entstanden sind, abzusichern. Schadensersatzansprüche wegen Pflichtverletzung und aus unerlaubter Handlung sowie Ansprüche auf Ersatz verboglicher Aufwendungen sind sowohl uns gegenüber als auch gegenüber unseren Erfüllungs- und Verrichtungsgehilfen ausgeschlossen, es sei denn, der Schaden wurde vorsätzlich oder grob fahrlässig verursacht. Diese Beschränkung gilt nicht bei der Verletzung vertragswesentlicher Pflichten sowie für Personenschäden und für Schäden, die auf dem Fehler einer zugesicherten Eigenschaft beruhen oder für die eine Haftung nach dem Produkthaftungsgesetz vorgesehen ist. Nicht vorhersehbare Schäden und Mangelfolgeschäden sind von der Haftung ausgenommen, es sei denn, der Schaden wurde vorsätzlich herbeigeführt. Es gilt die Gewährleistungsfrist von 2 Jahren für Endverbraucher und 6 Monate für Gewerbetreibende unter Berücksichtigung der Beweislastumkehr, außer bei Verbrauchsmaterialien und Sonderposten. Sie beginnt mit dem Eingang der Ware beim Kunden. Im Falle der Lieferung von gebrauchten Sachen verjähren Ansprüche wegen Sachmängeln mit Ablauf einer Frist von einem Jahr. Soweit nicht ausdrücklich vereinbart, sind weitergehende Haftungsansprüche des Bestellers – gleich aus welchem Rechtsgrund – ausgeschlossen. Ausgewiesene Sonderposten sind vom Umtauschrecht ausgeschlossen.

11. Beanstandungen, Rücksendung: Offensichtliche Mängel sind sofort nach Erhalt der Ware schriftlich anzuzeigen. Zeigt sich ein Mangel erst später als sechs Monate nach Übergabe, hat der Besteller den Nachweis zu führen, dass die Sache bei Gefahrübergang mangelhaft war (Beweislastumkehr). Der Käufer ist verpflichtet, den reklamierten Gegenstand mit Fehlerbeschreibung und gemäß der erhaltenen Anweisungen an uns zurückzusenden. Der Käufer ist weiterhin zur Sicherung seiner Daten verpflichtet. Bei unberechtigter Reklamation behalten wir uns die Berechnung einer Aufwandsentschädigung für die durchgeführten Prüfmaßnahmen vor, deren Höhe abhängig vom Aufwand ist, mindestens jedoch € 15,00 beträgt. Des Weiteren sind in diesem Fall vor der Rücksendung der geprüften Ware die damit erneut anfallenden Versandkosten auf unser Konto zu erstatten. Unfreie Sendungen werden nicht angenommen (bitte Vorab mit unserem Service Versandart klären).

12. Datenschutz: Im Sinne des Datenschutzgesetzes wird darauf hingewiesen, dass wir Daten über Kunden speichern und im Rahmen der Zusammenarbeit einsetzen.

13. Storno + Falschbestellung: Wird eine Bestellung auf Grund einer Falschbestellung storniert und die Stornierung von uns akzeptiert, ist der Kunde zur Leistung eines Schadensersatzes in Höhe von 20% des Bestellwertes verpflichtet, vorbehaltlich der Forderung eines höheren Schadensersatzes unter Belegung des effektiv erlittenen Schadens.

14. Erfüllungsort und Gerichtsstand: Erfüllungsort für alle Lieferungen ist der jeweilige Abgangsort der Ware, für alle Zahlungen der Sitz des Käufers. Ist der Käufer ein Vollkaufmann, eine juristische Person des öffentlichen Rechts oder öffentlich-rechtliches Sondervermögen, ist Gerichtsstand abweichend von Satz 1 in jedem Falle Hamburg. Wir sind allerdings berechtigt, am Hauptsitz des Bestellers zu klagen.

15. Schlussbestimmungen: Wir weisen darauf hin, dass bei unsachgemäßer Bedienung unserer Werkzeuge Verletzungsgefahren auftreten können. Wir bitten daher darum, die unseren Werkzeugen beigelegten Produktbeschreibungen und Bedienungsanleitungen sorgfältig zu lesen. Beachten Sie stets alle gesetzlichen Bestimmungen im Umgang mit Werkzeugen und Maschinen. Halten Sie Kinder fern von allen Werkzeugen und Maschinen. Sollten einzelne Bestimmungen dieser allgemeinen Geschäftsbedingungen unwirksam sein oder werden, berührt dies nicht die Wirksamkeit der übrigen allgemeinen Geschäftsbedingungen. Auf Käufe bei uns findet ausschließlich das Recht der Bundesrepublik Deutschland Anwendung. Die Geltung des UN-Kaufrechts ist ausgeschlossen. Der Verkauf in die USA ist ebenfalls ausgeschlossen. Ist der Kunde ein Verbraucher, sind darüber hinaus die zwingenden Verbraucherschutzbestimmungen anwendbar, die in dem Staat gelten, in dem der Kunde seinen gewöhnlichen Aufenthalt hat. Sie finden unsere AGB auch im Internet

**www.dinosaurier-werkzeuge.de
www.dinohome.de
www.yourmove.de**

**PROFI
WERKZEUGE**